

NÁVOD K OBSLUHE A ÚDRŽBE
ŠTVORKOLKY
LINHAI M570 L (EPS) E5

Vážený zákazník, blahoželáme Vám k zakúpeniu štvorkolky Linhai M565L EFI 4x4. V tomto návode nájdete všetky informácie dôležité pre riadnu prevádzku, obsluhu a údržbu tohto stroja na zabezpečenie dlhodobej spokojnosti a bezpečnosti. Návod tiež obsahuje pokyny dôležité pre vašu bezpečnosť. Nájdete v ňom základné technické informácie, pokyny k jazde, ovládaniu a údržbe Vašej novej štvorkolky. Pre Vašu bezpečnosť si pozorne preštudujte všetky informácie, pokyny a varovania v tomto návode aj na štítkoch Vašej štvorkolky, porozumejte im a dodržiujte ich inštrukcie.

Návod obsahuje aktuálne informácie platné v čase tlače. Firma Linhai neustále zdokonaľuje kvalitu a technické parametre svojich štvorkoliek a preto sa môžu vyobrazenia a niektoré špecifikácie líšiť od informácií uvedených v návode. Ak budete mať k návodu, k Vašej štvorkolke, k jej funkcii alebo údržbe akékoľvek otázky, obráťte sa prosím na autorizovaného dealera značky Linhai.



Tento návod obsahuje pokyny dôležité pre vašu bezpečnosť. Nájdete v ňom základné technické údaje, pokyny k jazde, ovládaniu a údržbe Vašej novej štvorkolky. Pre vašu bezpečnosť si všetky informácie, pokyny a varovania v tomto návode aj na štítkoch Vašej štvorkolky starostlivo preštudujte a dodržiujte ich.

NEDODRŽANIE VAROVANÍ MÔŽE MAŤ ZA NÁSLEDOK VÁŽNE ZRANENIE ALEBO I SMRŤ.

Majte na pamäti, že ak štvorkolku dobre neovládáte, k nárazu alebo prevráteniu môže dôjsť veľmi rýchlo, dokonca aj počas základných manévrov ako otáčanie, jazda do kopca alebo cez prekážky. Tento návod vždy nechávajte vo štvorkolke.

Prajeme Vám veľa spokojných kilometrov bez nehôd a šťastnú jazdu.

Zvlášť dôležité informácie sú v návode vyznačené nasledujúcim spôsobom:

	POZOR tento varovný symbol znamená: POZOR! VAŠA BEZPEČNOSŤ MÔŽE BYŤ OHROZENÁ!
 VAROVANIE	VAROVANIE Nedodržanie týchto pokynov môže viesť k vážnemu zraneniu alebo smrti obsluhy, jazdce, okolostojacich osôb alebo osoby kontrolujúce alebo opravujúce štvorkolku.
UPOZORNENIE	UPOZORNENIE označuje úkony, pri ktorých nedodržaní by mohlo dôjsť k poškodeniu štvorkolky.
 POZNÁMKA	POZNÁMKA obsahuje informácie, ktoré vysvetľujú alebo uľahčujú danú činnosť.

Pri nedostatku skúseností môže byť jazda na štvorkolke nebezpečná!

Obsah

I - BEZPEČNOSŤ	5	IV - SERVIS A ÚDRŽBA	38
Bezpečnostné informácie.....	5	Tabuľka pravidelnej údržby	38
Bezpečnostné varovania	6	Kvapalinové chladenie.....	40
Bezpečnostné a varovné štítky	7	Nastavenie riadidiel.....	41
Varovanie pred nebezpečenstvom	12	Mazanie	41
Ťažné zariadenie	18	Výmena motorového oleja a olejového filtra .	43
Používanie originálnych náhradných dielov.....	18	Olej v zadnej rozvodovke (T3b) / zadnom	
Bezpečná jazda.....	18	diferenciálu (E4)	43
oblečenie a výbava.....	18	Olej v prednom diferenciálu.....	44
Kontrola pred jazdou.....	19	Brzdy	44
II - JAZDA NA ŠTVORKOLKE	20	Páčka ručnej brzdy.....	45
Štartovanie motoru.....	20	Brzdová kvapalina.....	45
Brzdenie / zastavenie	20	Pedál nožnej brzdy (hlavná prevádzková brzda)	
Zábeh.....	21	45
Aktívny spôsob jazdy.....	21	Parkovacia brzda.....	45
Základné jazdné techniky:.....	21	Brzdové hadice	45
Jazda s nákladom	27	Ochranné gumové manžety kĺbov.....	46
Jazda s prívesom	27	Palivové hadičky	46
Čo voziť so sebou	29	Vzduchový filter.....	46
III - PREVÁDZKA	30	Batérie	47
Ovládacie prvky.....	30	Vybratie batérie zo stroja	47
Spínacia skrinka.....	30	Montáž a pripojenie batérie.....	47
Páčka plynu	30	Nabájenie batérie	48
Brzdy	30	Zapaľovacia sviečka	48
Sedadlo.....	32	Nastavenie vôle lanka plynu.....	49
Radenie a riadiaca páka	32	Pneumatiky.....	49
LCD displej	33	Demontáž a montáž kolies	50
Pohon 2WD/4WD.....	34	Rozbiehavosť predných kolies – kontrola	51
Posilňovač riadenia EPS.....	35	Osvetlenie.....	51
Benzín a olej	35	Nastavenie sklonu svetlometov	51
Odporúčané palivo.....	35	Výmena žiaroviek	52
Motorový olej - kontrola.....	35	V - Ostatné dôležité	53
Výfukový systém	36	Preprava štvorkolky.....	53
Lapač iskier.....	36	Uložení štvorkolky	53
Katalyzátor	36	Príprava pred sezónou.....	54
Chladiaci systém.....	36	Predchádzanie problémom	54
		Technické špecifikácie M570 E5	56
		Číslo VIN - záznam identifikačných čísel.....	57

I - BEZPEČNOSŤ

Bezpečnostné informácie

Tento stroj nie je hračka a jeho prevádzka môže byť nebezpečná.

- V neznámom teréne jazdite pomaly a opatrne. Terén sa môže rýchlo meniť.
- Nikdy nejazdite v príliš ťažkom, klzkom alebo sypkom teréne.
- Dodržujte správny postup zatáčania popísaný v tomto návode. Techniku zatáčania precvičte najskôr v nižších rýchlostiach. Nezatáčajte v nadmernej rýchlosti.
- Po prevrátení, pádu alebo nárazu štvorkolky nechajte štvorkolku čo najskôr skontrolovať v autorizovanom servise Linhai.
- Nejazdite do svahov, ktoré sú príliš strmé pre vás alebo Vašu štvorkolku.
- Najskôr trénujte jazdu do svahu na menších svahoch, než sa pustíte do prudších kopcov.
- Dodržujte správny postup vychádzania kopca popísaný v tomto návode. Než sa pustíte do akéhokoľvek kopca, vždy terén vopred starostlivo preskúmajte. Nepokúšajte sa zdolať svahy s príliš klzkým alebo sypkým povrchom. Pri jazde do kopca preneste váhu dopredu. V kopci nikdy prudko nepridávajte plyn, nerobte náhle zmeny riadenia. Do kopca nikdy nejazdite nadmernou rýchlosťou. Vyhnite sa kopcom, v ktorých by sa štvorkolka mohla prevrátiť. Pokiaľ je to možné, kopce vychádzajte priamo rovno hore.
- Dodržujte správny postup jazdy z kopca popísaný v tomto návode. Než sa pustíte z akéhokoľvek kopca, vždy dopredu starostlivo preskúmajte terén. Nepokúšajte sa zjazdiť svahy s príliš klzkým alebo príliš sypkým povrchom. Pri jazde z kopca preneste váhu dozadu. Z kopca nikdy prudko nepridávajte plyn a nerobte náhle zmeny riadenia. Z kopca nikdy nejazdite nadmernou rýchlosťou. Vyhnite sa kopcom, na ktorých by sa štvorkolka mohla prevrátiť. Ak je to možné, z kopca choďte priamo dole.
- Dodržujte správny postup pri traverzovaní kopca popísaný v tomto návode. Než sa pustíte do akéhokoľvek traverzovania, vždy dopredu starostlivo preskúmajte terén. Nepokúšajte sa traverzovať svahy s príliš klzkým alebo príliš sypkým povrchom. Pri traverzovaní preneste váhu smerom ku kopcu. Pri traverzovaní nikdy prudko nepridávajte plyn a nerobte náhle zmeny riadenia. Pri traverzovaní nikdy nejazdite nadmernou rýchlosťou. Vyhnite sa kopcom, na ktorých by sa štvorkolka mohla prevrátiť. Vyvarujte sa zatáčaniu v kopci, kým dostatočne nezvládnete techniku zatáčania na rovine.
- Ak Vám zhasne motor, alebo ak začne štvorkolka kĺzať vo svahu dole, dodržujte správny postup. Aby ste pri jazde do kopca zabránili zhasnutiu motora, udržiavajte konštantnú rýchlosť. Ak kopec nejde vyjsť, zhasol Vám motor, alebo ak začne štvorkolka kĺzať dolu, zastavte správnym postupom brzdenia, popísaným v tomto návode a zostúpte zo štvorkolky na stranu privrátenú k vrcholu kopca. Otočte štvorkolku smerom z kopca a nastúpte na ňu spôsobom popísaným v tomto návode.
- Vždy dopredu starostlivo preskúmajte terén, než sa do neho pustíte. Nikdy sa nepokúšajte zdolať veľké prekážky, ako napríklad veľké kamene alebo popadané stromy. Vždy dodržujte správny postup jazdy cez prekážky popísaný v tomto návode.
- Na extrémne klzkom povrchu, ako napríklad na ľade a pod., jazdite pomaly a veľmi opatrne, aby nedošlo k šmyku a následnej strate kontroly nad strojom.
- Nikdy nejazdite rýchlo tečúcou vodou alebo vodou hlbšou, ako je povolené. Majte na pamäti, že mokré brzdy majú zníženú brzdiacu schopnosť. Po vyjdení z vody vyskúšajte účinnosť brzd. Ak je to potrebné, niekoľkokrát ľahko zabrzďte, aby ste trením vysušili obloženia brzd.
- Pri cúvaní sa vždy uistite, či za vami nie sú nejaké prekážky alebo iné osoby. Pri jazde na spiatocku jazdite pomaly, nezatáčajte prudko.
- Používajte len pneumatiky schváleného typu a rozmerov a hustite ich na predpísaný tlak. Zmeny v tlaku pneumatík môžu ovplyvniť správanie štvorkolky.
- Nikdy neupravujte štvorkolku nevhodnou montážou alebo použitím nevhodného príslušenstva. Tieto úpravy môžu mať vplyv na ovládateľnosť štvorkolky.
- Nikdy na túto štvorkolku neinštalujte otočnú plynovú rukoväť.
- Nikdy neprekračujte povolené zaťaženie Vašej štvorkolky. Náklad riadne rozložte a bezpečne upevnite. Vždy rešpektujte dlhšiu brzdnú dráhu.
- Chráňte životné prostredie, jazdite defenzívne a vždy sa vopred zoznámte s platnými zákonmi a predpismi.

Bezpečnostné varovania

VAROVANIE

Nedodržanie nasledujúcich varovaní môže mať za následok vážne zranenie či smrť.

- Táto štvorkolka je zaradená do kategórie T3b alebo E4 a môžu ju riadiť osoby, ktoré spĺňajú zákonom predpísanú minimálnu vekovú hranicu s platným vodičským oprávnením pre túto kategóriu vozidiel.
- Na riadenie tejto štvorkolky je potrebné vodičské oprávnenie skupiny B.
- Pri riadení štvorkolky s homologizáciou E4 je nutné používať schválenú bezpečnostnú prilbu. Zranenie hlavy je jedno z najťažších zranení. Zároveň si vhodným spôsobom chráňte zrak (okuliare alebo prilba s plexi štítom).

Táto štvorkolka nie je hračka a jej prevádzka môže byť nebezpečná.

Štvorkolky sa správajú inak ako ostatné vozidlá ako motocykle a automobily. Pokiaľ štvorkolku dobre neovládate, k nehode alebo prevráteniu môže dôjsť veľmi rýchlo, dokonca aj počas úplne bežných manévrov ako je zatáčanie, jazda do svahu alebo jazda cez prekážky.

ZABRÁŇTE VÁŽNEMU ZRANENIU ALEBO SMRTI:

- Vždy si pozorne prečítajte návod na obsluhu a dodržiavajte popísané postupy. Venujte zvláštnu pozornosť všetkým varovaniám v návode a na štítkoch štvorkolky.
- Nikdy nepoužívajte štvorkolku bez riadneho zacvičenia. Začiatocníci by mali absolvovať školenia. * Nikdy nepoužívajte štvorkolku bez schválenej motocyklovej prilby, ochrany očí, bez riadnych topánok, rukavíc, dlhých nohavíc a bundy s dlhým rukávom.
- Nikdy nejazdite na štvorkolke nadmernou rýchlosťou. Vždy jazdite len takou rýchlosťou, ktorá zodpovedá terénu, viditeľnosti a vašim skúsenostiam.
- Nikdy nejazdite pod vplyvom alkoholu, niektorých liekov alebo drog.
- Nikdy sa nepokúšajte o jazdu po zadných kolesách, o skoky a podobné kaskadérske kúsky. * Vždy jazdite na štvorkolke opatrne, najmä v kopcoch, v zákrutách, pri jazde cez prekážky a v neznámom alebo ťažkom teréne.
- Nikdy nepožičiavajte túto štvorkolku nikomu, kto neabsolvoval žiadne školenia alebo na štvorkolke nejazdil aspoň jeden rok.
- Pred každou jazdou vždy skontrolujte štvorkolku a uistite sa, že je schopná bezpečnej prevádzky. Vždy dodržujte predpísané postupy kontroly a údržby.

VAROVANIE

Bezpečná prevádzka tohto vozidla si vyžaduje aktívny spôsob riadenia, dobrý úsudok, fyzické úsilie a získané zručnosti. Osoby s kognitívnym alebo fyzickým postihnutím, ktoré by riadili toto vozidlo, sa vystavujú zvýšenému riziku prevrátenia a straty kontroly, čo by mohlo mať za následok vážne zranenie alebo smrť.

VAROVANIE

Nedodržanie týchto varovaní môže mať za následok vážne zranenie alebo smrť.

Bezpečnostné a varovné štítky

Varovné štítky sú na stroji umiestnené pre vašu ochranu. Starostlivo si všetky štítky prečítajte a dodržujte pokyny na nich uvedené. Ak je niektorý štítko nečitateľný alebo poškodený, obráťte sa na Vášho predajcu pre nový.

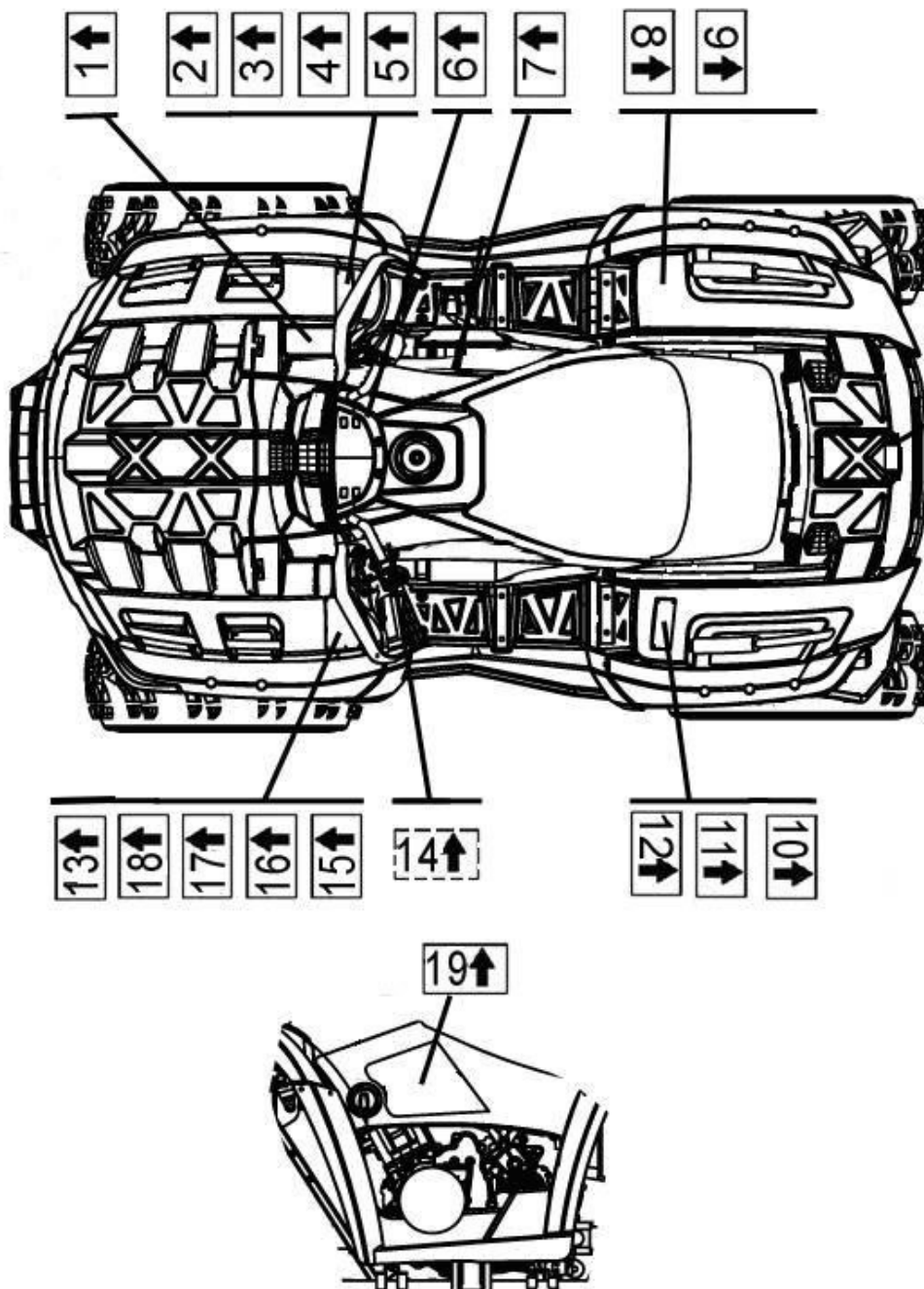

■ POZNÁMKA

Umiestnenie a texty štítkov na Vašej štvorkolke sa môžu podľa prevedenia líšiť.

1.

⚠ WARNING

Do not remove the radiator cap when the engine and radiator are hot. Scalding hot fluid and steam may be blown out under pressure, which could cause serious injury. When the engine has cooled, open the radiator cap as follows:
 Place a thick rag or a towel over the radiator cap. Slowly rotate the cap counterclockwise toward the detent. This allows any residual pressure to escape. When any hissing sound has stopped, press down on the cap while turning counterclockwise and remove it.

T02015

VAROVÁNÍ

Nikdy neotvírájte uzávek chladičej kvapaliny, ak je motor alebo chladič horúci. Chladiaca kvapalina je pod tlakom a mohla by vystreknúť a spôsobiť ťažké spáleniny. Po ochlazení motora otvorte uzávek chladičej kvapaliny nasledujúcim spôsobom:

Uzávek zakryte handrou a pomaly ním otáčajte proti smeru hodinových ručičiek. To umožní, aby mohol tlak uniknúť. Akonáhle prestane byť počuť syčivý zvuk, zatlačte na uzávek, otočte ho na doraz proti smeru hodinových ručičiek a vyberte ho.

2.

⚠ CAUTION

When switching to the 2WD position from 4WD, the button will stay in the 2WD position but the 4WD mechanism maybe still be engaged.
 The 4WD will finally disengage when riding on a hard surface or riding in reverse.
 The 2WD indicator on the speedometer will come on when 4WD is disengaged.

T02020

UPOZORNENIE

Pri prepnutí pohonu 2WD zo 4WD sa prepínač prepne na 2WD, ale mechanika pohonu 4WD môže zostať stále zapnutá.

Pohon 4WD sa vypne až pri jazde na pevnom povrchu alebo zaradením spiatocky. Kontrolka 2WD na displeji sa rozsvieti, keď je pohon 4WD odpojený.

3.

CAUTION

To avoid transmission breakages use the shift lever only while the vehicle is standing still and the engine is running at idle speed.

T02017

UPOZORNENIE

Rýchlostné stupne radte len, ak štvorkolka stojí v pokoji na mieste a motor beží na voľnobeh. Zabráňte tak poruche prevodovky

4.

CAUTION

TO KEEP THE CLUTCH & TRANSMISSION IN GOOD CONDITIONS.
Use:
Low Range:

- Basic operation at speeds less than 11km/h
- Heavy pulling
- Riding through rough terrain (swamps, mountains, etc.) at low ground speeds

High Range:

- Basic operation at speeds greater than 11km/h
- High ground speeds.

T02016

UPOZORNENIE

Nepreťažujte variátor a prevodovku!

Používajte redukovaný prevod (poloha L):

- pri pomalej jazde rýchlosťou pod 11 km / h
- pri ťahaní ťažkých nákladov
- pri jazde v ťažkom teréne (bahno, strmé svahy atď.)

Používajte normálnu rýchlosť (poloha H):

- pri bežnej jazde rýchlosťou nad 11 km / h pri rýchlej jazde

5.

⚠ WARNING

Operating this ATV if you are under the age of 16 increases your chance of severe injury or death .

NEVER operate this ATV if you are under age 16.

T02001

VAROVANIE

Radenie štvorkolky osobami mladšími ako 16 rokov zvyšuje riziko vážneho úrazu a smrti.

NIKDY nenechajte štvorkolku riadiť deti mladšími ako 16 rokov.

6.

CAUTION

- Do not switch on 4WD if the rear wheels are spinning. This cause severe machine damage.
- When switch on 4WD, the button will stay in 4WD position but 4WD mechanics maybe still disengaged. Always apply throttle gently and let the wheels move slightly to allow the 4WD mechanics finally engage.
- The 4WD indicator on the speedometer will come on when 4WD engaged.

T02011

VAROVANIE

- Nikdy neradte pohon 4WD za jazdy, ak sa kolesá otáčajú.
- To by mohlo spôsobiť ťažké poškodenie štvorkolky.
- Ihneď po prepnutí na pohon 4WD je prepínač pohonu už v polohe 4WD, ale mechanika pohonu 4WD môže zostať ešte nezopnutá.
- Po prepnutí na pohon 4WD preto vždy so štvorkolkou trochu pohnite, aby mechanika pohonu mohla správne zaradiť.
- Kontrolka 4WD na displeji sa rozsvieti, keď je pohon 4WD skutočne zaradený.

7.

WARNING

Hot Surfaces

Never touch engine or exhaust system after running engine, until they have cooled.

T02012

VAROVANIE

HORKÝ POVRCH Nedotýkajte sa motoru a výfuku pri jazde ani tesne po jazde, pokiaľ nevychladne.

8.

WARNING

Never Operate this vehicle on HILLS steeper than 15%. To prevent flip over on hilly terrain, use the throttle and brake gradually.

Operation of the ATV In reverse, even at low speeds can be dangerous. Steering and control of the ATV can become difficult.

To prevent flip over, avoid sudden braking and sharp turns.

T02013

VAROVANIE

NIKDY sa s touto štvorkolkou nepúšťajte do svahov prudších ako 15%. Predídte prevráteniu štvorkolky opatrným pridávaním plynu a brzdením. Jazda na späť, dokonca aj pri nízkych rýchlostiach, môže byť nebezpečná. Ovládanie a riadenie štvorkolky môže byť ťažké. Aby ste predišli prevráteniu štvorkolky, vyhňte sa prudkému brzdeniu a ostrému zatáčaniu.

9.

WARNING

Attempting to shift the operating range of the transmission, or to shift into or out four wheel drive while the ATV is in motion or the engine speed higher than idle can cause loss of control of the ATV or severe damage to the transmission and drive system.

Never attempt to shift the operating range of the transmission or to shift into or out four wheel drive while the ATV is in motion or the engine speed higher than idle.

T02019

VAROVANIE

Radenie prevodových stupňov alebo zaradením pohonu 2WD / 4WD alebo 4WD / 2WD za jazdy, alebo radením pri otáčkach motora vyšších ako voľnobežných môže spôsobiť stratu ovládateľnosti stroja alebo ťažké poškodenie prevodovky a / alebo pohonného systému. Nikdy neradte prevodové stupne ani pohon 2WD / 4WD za jazdy, alebo pri otáčkach motora vyšších ako voľnobežných.

10.



WARNING

- NEVER carry a passenger on rack.
- DO NOT TOW from rack or bumper.
- MAX REAR LOAD: 44 lb. (20 kg) evenly distributed.

VAROVANIE

- NIKDY nevozte žiadne osoby na nosiči batožiny.
- NIKDY nepoužívajte nosič batožiny ani nárazník ako úchyty k ťahaníu nákladu alebo prívesu.
- Maximálna nosnosť zadného nosiča: 20 kg

11.

WARNING

Pulling excessive loads can cause loss of stability or control of the ATV.

Do not exceed the load capacity for the hitch.

Make sure the vehicle is always driven in low gear at low speed once a trailer is towed.

T02518

VAROVANIE

Ťhanie príliš ťažkých nákladov môže spôsobiť stratu stability a kontroly nad strojom. Neprekračujte povolené zaťaženie gule. Pri ťahaní prívesu vždy používajte redukovanú rýchlosť Low (L).

12.

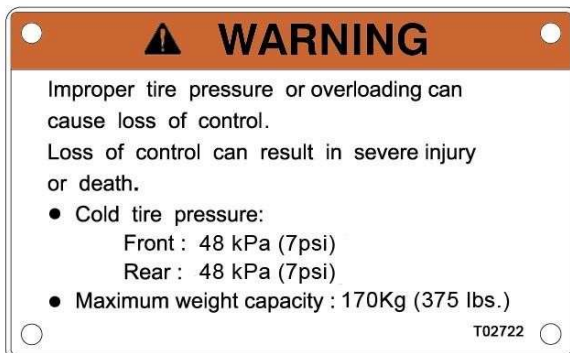
VAROVANIE

Nesprávny tlak v pneumatikách a preťažovanie štvorkolky môže spôsobiť stratu kontroly nad strojom. Strata kontroly môže spôsobiť ťažké zranenie alebo smrť.

- Odporúčaná tlak v pneumatikách (za studena)
Predné: 48 kPa
Zadné: 48 kPa
- Maximálna povolená užitočná nosnosť: 170 kg

13.

VAROVANIE

- NIKDY nevozte žiadne osoby na nosiči batožiny.
- NIKDY nepoužívajte nosič batožiny ani nárazník ako úchyty k ťahaníu nákladu alebo prívesu.
- Maximálna nosnosť zadného nosiča: 20 kg.

14.

VAROVANIE

Nesprávny spôsob používania štvorkolky môže mať za následok VÁŽNE ZRANENIE alebo SMRŤ

Improper ATV use can result in SEVERE INJURY or DEATH



NIKDY nevozte spolujazdca, ktorý nedosiahne nohami na nášľapy a nemôže sa zároveň pevne držať madiel.

Spolujazdec musí:

- používať schválenú helmu a ochranné oblečenie
- pevne sa držať madiel a mať nohy na nášľapoch, zatiaľ čo sedí na sedadle spolujazdca
- informovať vodiča, aby zastavil alebo spomalil, ak sa cíti nepohodlne
- zostať a ísť peši, ak to podmienky vyžadujú

NIKDY štvorkolku nepoužívajte:

- bez riadneho poučenia
- v rýchlostiach príliš vysokých vzhľadom k podmienkam alebo Vaším skúsenostiam.

VŽDY: - používajte správny spôsob jazdy, aby ste sa vyvarovali prevráteniu štvorkolky, hlavne v kopci alebo v zatáčke.

DODRŽUJTE POKYNY A VAROVANIA UVEDENÉ V NÁVODE K OBSLUHE

15.

UPOZORNENIE

Chladiaca kvapalina:

iba etylénglykol a destilovaná voda.

Poznámka: Dodržujte miešací pomer predpísaný výrobcom chladiacej kvapaliny pre namiešanie dostatočne hustej zmesi pre vaše konkrétne klimatické podmienky.

16.

VAROVANIE

Ak je stlačená páčka plynu, nikdy nepoužívajte tlačidlo Override. Môže to zapríčiniť stratu kontroly nad štvorkolkou a to môže spôsobiť zranenie alebo i smrť

17.

**POZNÁMKA**

Používajte režim 4WD iba po nevyhnutne dlhú dobu. Okrem nižšej spotreby tým predĺžite životnosť štvorkolky.

18.

**UPOZORNENIE**

Nezapojujte tepelné zdroje, napríklad zapaľovač cigariet. Zásuvka by sa mohla poškodiť.

19.

**VAROVANIE**

Ak je motor v chode, tento kryt musí zostať na mieste. Udržujte ruky, nohy, vlasy a voľné časti oblečenia ďaleko od pohyblivých častí.

Varovanie pred nebezpečenstvom

VAROVANIE

MOŽNÉ RIZIKO

Prevádzkovanie tejto štvorkolky bez riadnych inštrukcií a skúseností.

ČO VÁM HROZÍ

Riziko nehody je značne vyššie, ak osoba riadiaca štvorkolku nevie, ako správne ovládať štvorkolku v rôznych situáciách a v rôznych typoch terénu.

AKO NEBEZPEČENSTVU PREDÍŠŤ

Každý, kto pôjde na tejto štvorkolke, by si mal prečítať a porozumieť tomuto návodu na obsluhu a všetkým pokynom a varovným štítkom ešte pred jazdou.

VAROVANIE

MOŽNÉ RIZIKO

Jazda do príliš strmého kopca.

ČO VÁM HROZÍ

Štvorkolka sa môže ľahšie prevrátiť v strmom kopci ako na rovine alebo v miernych kopcoch.

AKO NEBEZPEČENSTVU PREDÍŠŤ

Nejazdite do svahov, ktoré sú príliš strmé pre vás alebo Vašu štvorkolku. Pred tým ako sa pustíte do prudších svahov, najskôr trénujte jazdu do svahu na menších svahoch

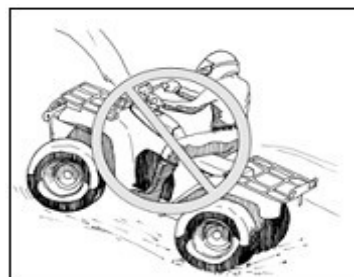

VAROVANIE

MOŽNÉ RIZIKO

Nesprávny spôsob schádzania kopca.

ČO VÁM HROZÍ

Možná strata kontroly alebo prevrátenie štvorkolky.

AKO NEBEZPEČENSTVU PREDÍŠŤ

Vždy dodržujte správny postup pre zjazd kopcov popísaný v tomto návode. Než sa pustíte z akéhokoľvek kopca, vždy dopredu starostlivo preskúmajte terén. Pri jazde z kopca preneste váhu dozadu. Z kopca nikdy nejazdite nadmernou rýchlosťou. Vyhnite sa kopcom, na ktorých by sa štvorkolka mohla prevrátiť. Ak je to možné, z kopca choďte priamo dole.

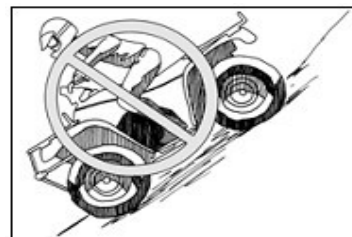

VAROVANIE

MOŽNÉ RIZIKO

Jazda po zadných, skoky a podobné kaskadérske kúsky.

ČO VÁM HROZÍ

Zvýšení rizika nehody alebo prevrátenie.

AKO NEBEZPEČENSTVU PREDÍŠŤ

Nikdy sa nepokúšajte o podobné kúsky. Nesnažte sa predvádzať.



VAROVANIE

MOŽNÉ RIZIKO

Preťažovanie štvorkolky alebo nesprávne prevážanie alebo ťahanie nákladu.

ČO VÁM HROZÍ

Možné zmeny v správaní štvorkolky by mohli viesť k nehode.

AKO NEBEZPEČENSTVU PREDÍŠŤ

Nikdy neprekračujte povolené zaťaženie Vašej štvorkolky. Náklad riadne rozložte a bezpečne upevnite. Pri prevážaní nákladu alebo ťahaní prívesu znížte rýchlosť. Vždy rešpektujte dlhšiu brzdnú dráhu. Vždy postupujte podľa pokynov uvedených v tomto návode.

VAROVANIE

MOŽNÉ RIZIKO

Nevenovanie zvýšenej pozornosti pri jazde v neznámom teréne.

ČO VÁM HROZÍ

Môžete nabehnúť na skryté kamene, hrbole alebo diery, bez toho aby ste mali dostatok času na reakciu. To môže viesť k prevráteniu štvorkolky alebo strate kontroly.

AKO NEBEZPEČENSTVU PREDÍŠŤ

V neznámom teréne jazdite pomaly a veľmi opatrne. Pri zmene terénnych podmienok jazdite so zvýšenou opatrnosťou.

VAROVANIE

MOŽNÉ RIZIKO

Nesprávny spôsob jazdy cez prekážky.

ČO VÁM HROZÍ

Možná strata kontroly, kolízie alebo prevrátenie štvorkolky.

AKO NEBEZPEČENSTVU PREDÍŠŤ

Pred jazdou v neznámom teréne skontrolujte prípadné prekážky. Nepokúšajte sa prekonávať veľké prekážky ako napríklad veľké kamene alebo spadnuté stromy. Pri jazde cez prekážky vždy postupujte podľa pokynov uvedených v tomto návode.

VAROVANIE

MOŽNÉ RIZIKO

Nevenovanie zvýšenej pozornosti pri jazde v ťažkom, klzkom alebo sypkom teréne.

ČO VÁM HROZÍ

Možná strata trakcie alebo kontroly nad štvorkolkou, ktoré by mohla spôsobiť nehodu alebo prevrátenie štvorkolky.

AKO NEBEZPEČENSTVU PREDÍŠŤ

Nepúšťajte sa do ťažkého, klzkého alebo sypkého terénu, ak nemáte dostatok skúseností s ovládaním štvorkolky v tomto teréne. V takomto teréne jazdite vždy so zvýšenou opatrnosťou.



! VAROVANIE

MOŽNÉ RIZIKO

Púšťanie riadidiel (vodič) / alebo madiel (spolujazdec) alebo skladaní nôh zo stúpačiek počas jazdy.

ČO VÁM HROZÍ

Pustenie i len jednej ruky z riadidiel alebo odobranie i len jednej nohy zo stúpačiek môže znížiť schopnosť ovládať štvorkolku, spôsobiť stratu rovnováhy a vypadnutie zo štvorkolky. Ak zložíte nohu zo stúpačky, môže sa noha navyše dostať do kontaktu s kolesom alebo zemou, čo môže spôsobiť zranenie alebo nehodu.

AKO NEBEZPEČENSTVU PREDÍŠŤ

Majte pri jazde obe ruky na riadidlách (vodič) / na madlách (spolujazdec) a obe nohy na stúpačkách.

! VAROVANIE

MOŽNÉ RIZIKO

Jazda na štvorkolke bez ochranného oblečenia, rukavíc, schválenej prilby a ochrany očí.

ČO VÁM HROZÍ

Jazda na štvorkolke bez schválenej prilby zvyšuje v prípade nehody možnosť vážneho zranenia hlavy alebo riziko smrti. Jazda na štvorkolke bez ochrany očí môže viesť k nehode a pri nehode možnosť vážneho poranenia očí.

AKO NEBEZPEČENSTVU PREDÍŠŤ

Nikdy nejazdite bez schválenej prilby v správnej veľkosti.

Okrem toho vždy používajte: ochranu očí (ochranné okuliare alebo prilbu s plexi štítom), Rukavice, Topánky, Dres s dlhým rukávom alebo bundu, Dlhé nohavice.

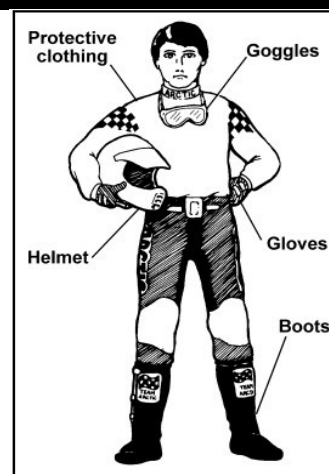

! VAROVANIE

MOŽNÉ RIZIKO

Nesprávne traverzovanie, nesprávne otáčanie sa v kopci.

ČO VÁM HROZÍ

Možná strata kontroly a prevrátenie štvorkolky.

AKO NEBEZPEČENSTVU PREDÍŠŤ

Nepokúšajte sa otáčať vo svahu, kým ste nezvládli techniku otáčania opísanú v tomto návode. Otáčanie najprv nacvičujte na rovine. Pri otáčaní v kopci buďte veľmi opatrní. Ak je to možné, vyvarujte sa traverzovaniu prudkého kopca.

Pri traverzovaní:

Vždy dodržujte správny postup popísaný v tomto návode.

Netraverzujte svahy s príliš klzkým alebo sypkým povrchom. Preneste váhu smerom k svahu.



VAROVANIE

MOŽNÉ RIZIKO

Zhasnutie motora v kopci, kĺzanie štvorkolky zo svahu dolu alebo nesprávne opustenie štvorkolky v kopci.

ČO VÁM HROZÍ

Možné prevrátenie štvorkolky.

AKO NEBEZPEČENSTVU PREDÍŠŤ

Zaraďte správny prevod a pri vychádzaní kopca udržiajte konštantnú rýchlosť. Ak štvorkolka v kopci nemôže ďalej:

Nakloňte sa dopredu nad riadidlá.

Zabrzďte. Po zastavení použite ručnú brzdú.

Ak štvorkolka začne vo svahu kĺzať dolu:

Nakloňte sa dopredu nad riadidlá.

Zabrzďte. Po zastavení použite ručnú brzdú.

Nechajte spolujazdca vystúpiť na vyššej strane (smerom ku kopci), potom to isté urobte vy.

Otočte štvorkolku smerom z kopca a nastúpte na ňu spôsobom popísaným v tomto návode.

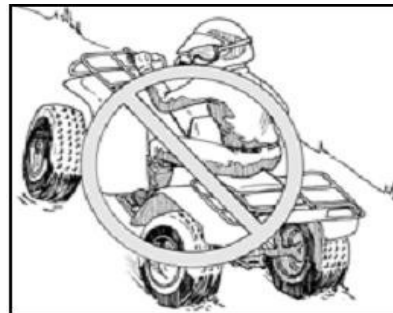

VAROVANIE

MOŽNÉ RIZIKO

Jazda nadmernou rýchlosťou

ČO VÁM HROZÍ

Možná strata kontroly / prevrátenie štvorkolky.

AKO NEBEZPEČENSTVU PREDÍŠŤ

Vždy jazdite iba rýchlosťou, ktorá odpovedá terénu, viditeľnosti, podmienkam a vašim skúsenostiam.

VAROVANIE

MOŽNÉ RIZIKO

Jazda s nevhodnými pneumatikami alebo nesprávnym tlakom v pneumatikách.

ČO VÁM HROZÍ

Použitie nevhodných pneumatík alebo jazda s nesprávnym tlakom v pneumatikách môže spôsobiť stratu kontroly a zvyšuje riziko nehody.

AKO NEBEZPEČENSTVU PREDÍŠŤ

Vždy používajte správnu veľkosť a typ pneumatík uvedených v tomto návode pre vašu štvorkolku.

Vždy udržiajte správny tlak v pneumatikách podľa informácií v tomto návode.

VAROVANIE

MOŽNÉ RIZIKO

Nesprávne cúvanie.

ČO VÁM HROZÍ

Možnosť nárazu na prekážku alebo do osoby za vami, čo by mohlo viesť k vážnemu zraneniu.

AKO NEBEZPEČENSTVU PREDÍŠŤ

Pri cúvaní sa vždy uistite, že za vami nie sú žiadne prekážky alebo iné osoby. Cúvajte pomaly, nezatáčajte prudko.



VAROVANIE

MOŽNÉ RIZIKO

Nesprávny spôsob jazdy z kopca.

ČO VÁM HROZÍ

Možná strata kontroly a/alebo prevrátenie štvorkolky.

AKO NEBEZPEČENSTVU PREDÍŠŤ

Vždy dodržujte správny postup jazdy z kopca popísaný v tomto návode. Než sa pustíte do akéhokoľvek kopca, vždy dopredu starostlivo preskúmajte terén. Nepokúšajte sa zdolávať svahy s príliš klzkým alebo príliš sypkým povrchom. Preneste váhu dopredu. V kopci nikdy prudko nepridávajte plyn a nerobte náhle zmeny riadenia. Štvorkolka by sa mohla prevrátiť. Cez vrchol kopca nikdy nejazdite vysokou rýchlosťou, za horizontom by mohla byť prekážka, prudký svah dolu, iná osoba alebo vozidlo.

NIKDY SA NEPOKÚŠAJTE ZDOLÁVAŤ - NAHORE ANI DOLE – SVAHY STRMŠIE AKO 15°!



VAROVANIE

MOŽNÉ RIZIKO

Jazda so spolujazdcom mladším ako 12 rokov.

ČO VÁM HROZÍ

Možnosť nehody, ktorá by mohla viesť k vážnemu zraneniu / smrti vašej / spolucestujúceho.

AKO NEBEZPEČENSTVU PREDÍŠŤ

Nikdy nevozte spolujazdca mladšieho ako 12 rokov. Spolujazdec musí umožniť vodičovi pohyb telom za jazdy a musí byť vždy oboma nohami na stúpačkách, rukami sa musí vždy držať určených madiel.

NIKDY NEVOZTE VIAC AKO JEDNOHO SPOLUJEZDCA!



VAROVANIE

MOŽNÉ RIZIKO

Jazda hlbokou alebo rýchlo tečúcou vodou.

ČO VÁM HROZÍ

Pneumatiky môžu začať štvorkolku nadnášať, spôsobiť stratu trakcie a kontroly nad strojom, čo by mohlo viesť k nehode.

AKO NEBEZPEČENSTVU PREDÍŠŤ

Nikdy nejazdite v rýchlo tečúcej vode alebo vo vode hlbšej, ako po stúpačky. Majte na pamäti, že mokré brzdy majú zníženú brzdiacu schopnosť. Po vyjdení z vody vyskúšajte účinnosť brzd. Ak je to možné, niekoľkokrát ľahko zabrzdite, aby ste trením vysušili obloženia brzd.



VAROVANIE

MOŽNÉ RIZIKO

Šmyk alebo kĺzanie.

ČO VÁM HROZÍ

Môžete stratiť kontrolu nad štvorkolkou. Môžete tiež nečakane získať späť trakciu, čo môže spôsobiť prevrátenie štvorkolky.

AKO NEBEZPEČENSTVU PREDÍŠŤ

Naučte sa bezpečne ovládať šmyky alebo kĺzanie pri nízkych rýchlostiach a na rovnom teréne. Na extrémne klzkom povrchu, napríklad na ľade, jazdite pomaly a veľmi opatrne, aby ste znížili riziko šmyku alebo kĺzania.

VAROVANIE

MOŽNÉ RIZIKO

Nevhodné úpravy štvorkolky.

ČO VÁM HROZÍ

Inštalácia nevhodného / neschváleného príslušenstva alebo nevhodné / neschválené úpravy štvorkolky môžu spôsobiť zmeny v ovládaní, ktoré môžu v niektorých situáciách viesť k nehode.

AKO NEBEZPEČENSTVU PREDÍŠŤ

Nikdy neupravujte štvorkolku montážou nevhodného / neschváleného príslušenstva a dielov. Všetky diely a príslušenstvo montované na túto štvorkolku by mali byť len originálne diely a príslušenstvo Linhai, určené pre použitie na štvorkolkách a mali by byť montované a používané v súlade s pokynmi. Nikdy na túto štvorkolku neinštalujte otočnú rukoväť plynu. Ak máte otázky, obráťte na autorizovaného predajcu štvorkoliek Linhai.

VAROVANIE

MOŽNÉ RIZIKO

Nesprávny spôsob zatáčania.

ČO VÁM HROZÍ

Možná strata kontroly a/alebo prevrátenie štvorkolky.

AKO NEBEZPEČENSTVU PREDÍŠŤ

Dodržujte správny postup zatáčania popísaný v tomto návode. Techniku zatáčania precvičte najskôr v malých rýchlostiach, pred tým ako sa pokúsíte zatáčať vo vyšších rýchlostiach. Nezatáčajte v nadmernej rýchlosti.

VAROVANIE

MOŽNÉ RIZIKO

Jazda pod vplyvom alkoholu, niektorých liekov alebo drog.

ČO VÁM HROZÍ

Váš úsudok môže byť výrazne ovplyvnený.

Môžete mať pomalšie reakcie.

Môže byť ovplyvnená Vaša rovnováha a vnímanie.

Môžete spôsobiť nehodu.

AKO NEBEZPEČENSTVU PREDÍŠŤ

Pred jazdou a pri riadení tohoto vozidla nikdy nekonzumujte alkohol, drogy a niektoré lieky.

VAROVANIE

MOŽNÉ RIZIKO

Vchádzanie na zamrznuté vodné plochy.

ČO VÁM HROZÍ

Vozidlo by mohlo preboriť ľad a spôsobiť vážne zranenie alebo smrť.

AKO NEBEZPEČENSTVU PREDÍŠŤ

Nevchádzajte s týmto vozidlom na zamrznuté vodné plochy, kým si nie ste naozaj istí, že ľad je dostatočne silný a pevný, aby udržal váhu stroja, jeho obsluhy a váhu prípadného nákladu, ako aj sily, ktoré pohybujúce sa vozidlo na ľade vytvára.

VAROVANIE

ĎALŠIE BEZPEČNOSTNÉ VAROVANIA A UPOZORNENIA:

- Udržujte ľahko horľavé materiály v bezpečnej vzdialenosti od výfukového systému.
- Po prevrátení alebo nehode dajte skontrolovať celý stroj kvalifikovaným servisným technikom, vrátane, ale nie iba, brzd, plynu a riadenia.

Ťažné zariadenie



Upozornenie pri ťahaní prívěsu alebo prípojného zariadenia:

1. Pred pripojením prívěsu alebo prípojného zariadenia zastavte motor a zaradte parkovaciu polohu. Pred pripájaním zariadení si pozorne prečítajte inštrukcie a návod na obsluhu prívěsu alebo prípojného zariadenia.
2. Pred úplným pripojením prívěsu alebo prípojného zariadenia je zakázané sa rozbiehať.
3. Pri pripájaní prívěsu alebo prípojného zariadenia môže dôjsť k zraneniu, ak máte vy alebo osoba pripájajúca prívěs nedostatok potrebných skúseností. V prípade potreby je potrebné prizvať osobu skúsenejšiu.
4. Prípojné zariadenie alebo prívěs by malo stáť na zemi a malo by byť bezpečne uložené a zaistené, než odídete.
5. Ak ťaháte prívěs alebo prípojné zariadenie, všetky osoby by sa mali držať mimo oblasť medzi štvorkolkou a prívěsom alebo prípojným zariadením.

Používanie originálnych náhradných dielov

Pre zachovanie pôvodných vlastností a vysokej životnosti Vášho stroja používajte iba originálne náhradné diely Linhai. Zaistíte tak dlhodobu bezpečnú prevádzku a maximálnu životnosť Vašej štvorkolky. Používanie neoriginálnych náhradných dielov a príslušenstva, a neodborné zásahy na stroji môžu mať za následok zníženie bezpečnosti a životnosti štvorkolky, ohrozenie osôb, a môžu mať vplyv aj na vybavovanie nároku na záruku.

Bezpečná jazda

oblečenie a výbava

Vždy noste vhodné oblečenie. Jazda na štvorkolke vyžaduje špeciálne ochranné oblečenie, v ktorom sa budete cítiť viac v pohodlí a zároveň tým aj znížite riziko zranenia, ako napríklad poškriabanie, odretie kože ale aj ťažkého poranenia hlavy. Vhodné oblečenie musí rešpektovať aj ročné obdobie - musí hriať v zime a byť vzdušné v lete.

Rukavice

Vaše ruky sú cieľom pre letiace objekty. okrem poskytovania ochrany rukavice chránia ruky aj pred

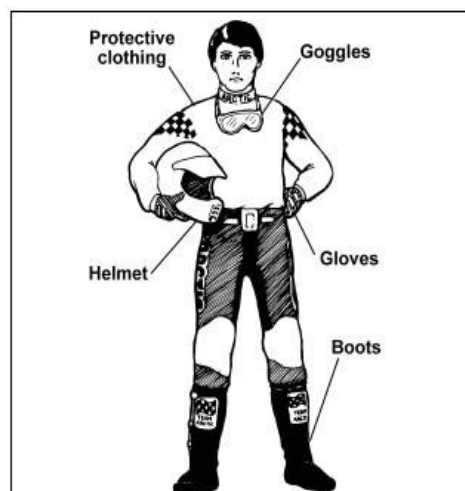

chladom a nepriazňou počasia. Používajte nepremokavé rukavice s nekĺzavým povrchom, aby Vám ruky nešmýkali z rukoväťou. Najlepšie sú offroadových rukavice s chráničmi kĺbov.

Topánky

Noste vysoké topánky, najlepšie štvorkolkové, enduro alebo motokrosové, ktoré vás ochránia aj pred väčšími nárazmi. Ak prechádzate bahnom alebo vodou, dobrá podrážka a nízke podpätky pomôžu zabrániť šmýkaniu nohy zo stúpačiek. Pevná topánka znižuje riziko zranenia, ak vás zasiahne vetva alebo odletujúce kamene.

Prilba

Prilba je Vašou najdôležitejšou ochranou, pretože pomôže zabrániť ťažkým úrazom hlavy. Na trhu je mnoho prilieb, ale uistite sa, že vami vybraná prilba je schválená - homologovaná. Prilby vyhovujúce platným českým, slovenským i európskym predpisom majú štítok s označením ECE 22-05 na helme alebo podbradnom remienku. Pamätajte, že aj najlepší prilba je k ničomu, ak nie je riadne zapnutá.

Ochrana očí

Vždy si dobre chráňte oči. Najlepšie sú motokrosové okuliare, ktoré sú úplne uzavreté a bránia, aby sa k očiam dostal prach, kamienky, konáre a iné predmety. Úplne nedostačujúce sú slnečné okuliare, pretože nezabránia, aby sa do očí nedostal prach.

Dlhé nohavice a dlhý rukáv

Účelom oblečenia je chrániť Vaše telo pred letiacimi predmetmi, vetvami a odreninami pri páde na zem. Čím je oblečenie pevnejšie a odolnejšie, tým lepšiu ochranu Vám poskytnete.

Kontrola pred jazdou

Predpokladom bezpečnej jazdy je pravidelná kontrola stavu Vašej štvorkolky. Každá štvorkolka je v teréne namáhaná a preto je pred každou jazdou potrebné skontrolovať nasledujúce časti a systémy:

Pneumatiky a kola

Skontrolujte tlak v pneumatikách. Odporúčané hodnoty tlaku nájdete v tomto návode. Nesprávny tlak v pneumatikách môže spôsobiť zhoršenie ovládania, nestabilitu a stratu kontroly nad štvorkolkou. Pri kontrole tlaku zároveň skontrolujte stav vzorky a bočníc, skontrolujte, či v pneumatikách nie sú praskliny, trhliny a iné poškodenia, ktoré by mohli znamenať, že je potrebné pneumatiku vymeniť.

Ovládacie prvky

Pri bežiacom motore a zabrzdenej štvorkolke skontrolujte všetky polohy riadiacej páky. Skontrolujte, či neviazne riadenie a či chodí plynule.

Brzdy

Stlačte páčku aj pedál brzdy. Pokiaľ pri stlačení cítite mäkký, poddajný pocit, môže to indikovať nedostatok brzdovej kvapaliny, jej únik, alebo vzduch v systéme. Nepoužívajte štvorkolku, kým nebudú brzdy fungovať správne. Skontrolujte zámok ručnej brzdy aj jeho uvoľnenie po stlačení páčky.

Páčka plynu

Pri vypnutom motore overte chod páčky plynu. Páčka by mala chodiť voľne a plynule. Jazda s viaznuce páčkou plynu môže viesť k nehode.

Osvetlenie a elektrický systém

Zapnite a vypnite svetlá a overte, že fungujú. Skontrolujte zadné a brzdové svetlo, smerovky, poprípade výstražnú funkciu smeroviek, ak je. Nepoužívajte štvorkolku, kým všetky elektrické systémy nepracujú bez porúch. Skontrolujte funkciu kľúča zapaľovania a vypínanie motora.

Olej a palivo

Pred každou jazdou úplne naplňte nádrž a skontrolujte množstvo motorového oleja. Ak je potrebné, olej doplňte. Skontrolujte, či nikde neunikajú prevádzkové kvapaliny.

Podvozok a zavesenie kolies

Špina a prach môžu negatívne ovplyvniť funkciu podvozku a tlmičov pruženia. Zavesenie kolies, tlmiče a blatníky udržiavajte vždy v čistote. Skontrolujte, či riadenie neviazne, či sa riadidlá otáčajú doľava aj doprava až na doraz. Kontrolujte tiež, či riadenie nemá prílišnú vôľu.

Ostatné kontroly

Skontrolujte, či je čistý vzduchový filter a či nemá poškodenie, ktoré by mohlo indikovať nutnosť jeho výmeny. Špinavý a zanesený filter poškodzuje motor. Skontrolujte, či kontakty batérie nejavia známky korózie. Pravidelne kontrolujte, či sú všetky matice a skrutky riadne dotiahnuté. Skontrolujte množstvo chladiacej kvapaliny vo vyrovnávacej nádobke.

II - JAZDA NA ŠTVORKOLKE

Nasadnutie na štvorkolku (vodič)

1. Z ľavej strany sa chyťte riadidiel, zabrzdite a ľavú nohu dajte na ľavú stúpačku.
2. Chyťte sa pravej strany riadidiel.
3. Prehodte nohu cez sedadlo a dajte pravú nohu na pravú stúpačku.
4. Pohodlne sa usadte.
5. Vždy majte obe nohy na stúpačkách.

Nasadnutie na štvorkolku (spolujazdec)

1. Keď je vodič na mieste a štvorkolka zabrzdená, ľavou rukou sa pridržite ľavého ramena vodiča a pravou uchopte operadlo. Prehodte pravú nohu cez sedadlo a dajte ju na pravú stúpačku.
2. Sadnite si pohodlne a rukami sa pevne chyťte madiel.
3. Vždy majte obe nohy na stúpačkách.

Štartovanie motoru

Štvorkolku štartujte na rovnej ploche na otvorenom priestranstve. Výfukové plyny sú jedovaté. Pri štartovaní postupujte nasledujúcim spôsobom:

1. Posadte sa na štvorkolku, zabrzdite parkovaciu brzdu a zaradte neutrál.
2. Prepnite prepínač núdzového vypínania motora na riadidlách do polohy RUN.
3. Otočte kľúčikom v zapáľovaní do polohy ON, zabrzdite štvorkolku a stlačte tlačidlo štartovania.
4. V chlade a za nízkych teplôt môžete trochu stlačiť páčku plynu, ale nie viac ako na 20% zdvihu.
5. Štartovacie tlačidlo stlačte max. Na 5 sekúnd. Akonáhle motor naštartuje, tlačidlo uvoľnite. Ak motor nenaštartuje, stlačte štartér na ďalších päť sekúnd. Tento postup opakujte, kým motor nenaštartuje. Nechajte motor zahriať.

■ POZNÁMKA

Stlačenie tlačidla štartéra po dobu dlhšiu ako 5 sekúnd môže spôsobiť prehriatie a poškodenie štartéra. Pred opätovným stlačením tlačidla štartéra ho na cca 10 sekúnd uvoľnite.

■ POZNÁMKA

Nedotýkajte sa plynovej páčky, pokiaľ motor nebeží aspoň 3 minúty.

Brzdenie / zastavenie

Nechajte si dostatok priestoru a času na bezpečné zastavenie. Niekedy je ale rýchle zastavenie nevyhnutné, takže vždy buďte pripravení. Či už zastavujete pomaly alebo rýchlo:

1. Stlačte nožný brzdový pedál, ktorý brzdí predné aj zadné kolesá.
2. Ak sa kolesá zablokujú, uvoľnite na okamih pedál a potom ho s citom stlačte znovu.
3. Nikdy nejazdite s nohou položenou na brzdovom pedáli. Dokonca aj nepatrný tlak na brzdový pedál spôsobí, že sa brzdové doštičky pritlačia ku kotúču, čím môže dôjsť k prehriatiu kotúča alebo brzdovej kvapaliny.

Parkovanie

1. Po zabrzdení zaradte Neutrál.
2. Zastavte motor vypnutím zapáľovania.
3. Snažte sa parkovať iba na rovine. Ak chcete parkovať v kopci, zaradte redukovaný prevod L.

4. Zabrzdíte parkovaciu brzdú. V prudkom svahu ešte podložte kolesá vhodným kameňom.

Zosadenie zo štvorkolky

Po zaparkovaní skontrolujte, že je parkovacia brzda zatiahnutá. Spolujazdec i vodič by mali vystúpiť naľavo opačným postupom nastupovania.

Zábeh

Nový motor a motor po výmene hlavných skupín vyžaduje zábeh. Obdobie zábehu je veľmi dôležité pre životnosť Vašej štvorkolky. Správny zábeh pomôže zaistiť maximálnu životnosť a optimálny výkon Vašej štvorkolky. Počas prvých **50 hodín prevádzky** nejazdite na viac ako **na pol plynu**. Meňte často otáčky, občas nechajte motor vychladnúť. Motor nepreťažujte. Neťahajte príves. Po naštartovaní motora ho nechajte zohriať - nechajte ho bežať niekoľko minút na voľnobeh, kým nebeží bez kolísania a nedosiahne prevádzkovú teplotu. Nenechajte bežať motor na voľnobeh príliš dlhú dobu. Po 20 hodinách alebo 800 najazdených kilometroch vymeňte / nechajte vymeniť motorový olej a olejový filter.

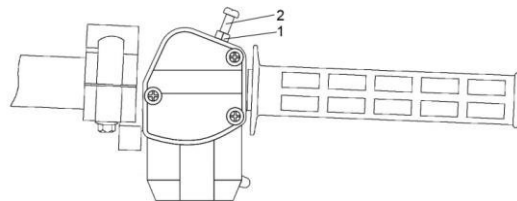

Pre dobu zábehu prosím nastavte obmedzovač plynu cca na polovicu zdvihu:

1. Poistná matica
2. Skrutka obmedzovača plynu

Aktívny spôsob jazdy

Štvorkolka sa od ostatných terénnych vozidiel líši tým, že pri jazde je nutný aktívny pohyb tela - neustále prenášanie ťažiska. Musíte sa naučiť nakláňať a prenášať váhu pre udržanie kontroly. Vaša bezpečnosť je závislá na použití správnej jazdnej techniky. Štatistiky ukazujú, že neskúsení jazdci, ktorí nepoužívajú bezpečnú techniku jazdy, majú 13x väčšiu pravdepodobnosť nehody, než jazdci, ktorí majú aspoň mesiac skúseností.

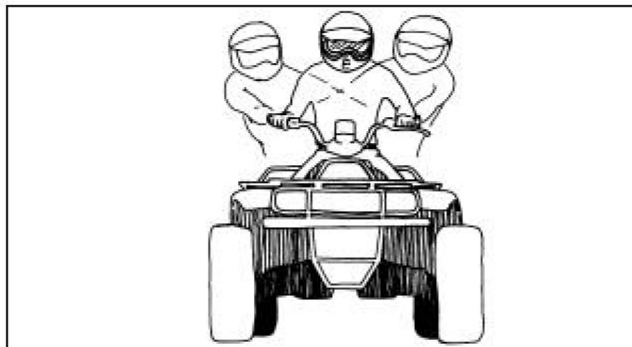

Ak by ste v zákrute nepreniesli hmotnosť

tela dovnútra, štvorkolka sa ďaleko ľahšie prevráti. Ide o to pochopiť, ako telesná hmotnosť, rovnováha, zemská príťažlivosť a fyzikálne sily ovplyvňujú správanie štvorkolky. Keď napríklad vojdete autom rýchlo do ostrej zákruty, je telo ťahané odstredivou silou smerom von. Automobil je relatívne stabilný, avšak u štvorkolky môže rovnaká odstredivá sila spôsobiť jej prevráteniu. Znalosť prenášania váhy je základným predpokladom jazdy na štvorkolke. Stručný opis ovládania stroja v základných situáciách nájdete v tomto návode.

Bez ohľadu na skúsenosti nikdy nenechajte jazdiť na štvorkolke osoby mladšie ako 16 rokov.

Základné jazdné techniky:

- Rozjazd
- Nakláňanie, presunovanie váhy a vyvažovanie
- Mierne zatáčky
- Ostré zatáčky
- Rýchle zatáčky
- Jazda do kopca
- Jazda z kopca
- Jazda šikmo kopcom - traverzovanie
- Núdzové vyhybanie

Rozjazd

Akonáhle je motor zahriaty, je štvorkolka pripravená k jazde.

1. Majte nohy na stúpačkách a obe ruky na riadidlách.
2. Zabrzdíte prevádzkovú brzdu a uvoľnite parkovaciu brzdu.
3. Zaraďte požadovanú rýchlosť.
4. Uvoľnite brzdy a pomaly pridajte plyn.

Nakláňanie, presunovanie váhy a vyvažovanie

Keď zatáčate na štvorkolke, trik je v prenesení hmotnosti dopredu a presadenie na sedadle dovnútra zákruty. Pritom sa oprite o vonkajšiu stúpačku. Nakloňte telo, vy aj spolujazdec, smerom dovnútra zákruty. Sledujte, čo robí štvorkolka. Ak máte pocit, že sa vnútorné kolesá odlepujú od zeme, znížte rýchlosť a presuňte viac telesnej hmotnosti i hmotnosti spolujazdca na vnútornú stranu. Ak to nepomáha, snažte sa vyjsť zo zákruty väčším oblúkom, ak je to možné.

Sledujte, čo robí štvorkolka. Ak máte pocit, že sa vnútorné kolesá odlepujú od zeme, znížte rýchlosť a presuňte viac telesnej hmotnosti i hmotnosti spolujazdca na vnútornú stranu. Ak to nepomáha, snažte sa vyjsť zo zákruty väčším oblúkom, ak je to možné.

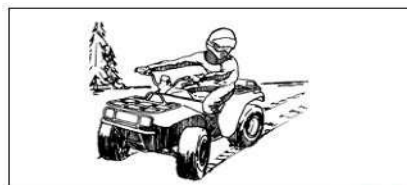

ATV-0013



ATV-0024



ATV-0025



ATV-0046

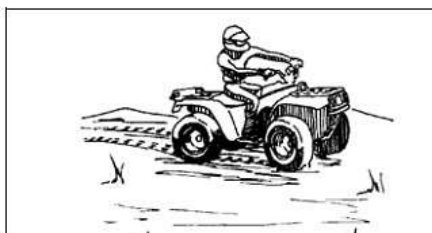

ATV-0045

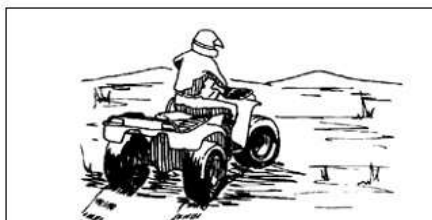

ATV-0044

Mierne zatáčky

K mnohým nehodám dôjde v zákrutách. Ak neovládáte techniku zatáčania, štvorkolka ľahko stratí trakciu a začne sa preklápať.

Pre jazdu miernymi zákrutami použite túto techniku:

1. Pred zákrutou uberte plyn a znížte rýchlosť.
2. Nakloňte sa do zákruty, vy aj spolujazdec.
3. Po prejení zákruty postupne zvyšujte rýchlosť.

Ostré zatáčky

Ostré zatáčky trénujte až po zvládnutí techniky zatáčania zatáčok miernych.

1. Pred zatáčkou uberte plyn a znížte rýchlosť.
2. Nakloňte sa do zatáčky, vy i spolujazdec.
3. Je možné, že sa budete musieť nakláňať do zatáčky viac, ako v miernych zatáčkach.
4. Ak vyvažovanie nestačí a vnútorné kolesá sa odlepujú od zeme, narovnajte riadidlá, ako najviac môžete.
5. Po prejení zatáčkou postupne zvyšujte rýchlosť.



ATV-0038

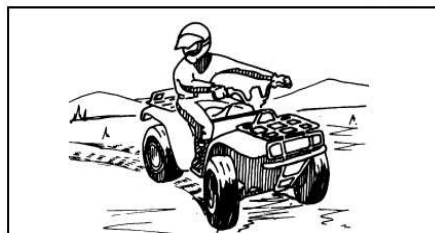

ATV-0039

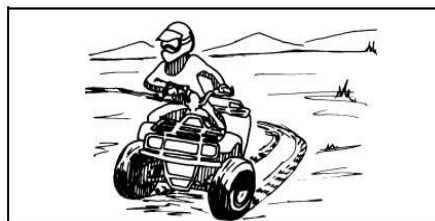

ATV-0040

Rýchle zatáčky

Rýchle zákruty sú najťažšie zákruty a mali by ste ich skúšať až potom, čo nadobudnete skúsenosti sa štvorkolkami.

1. Pred zákrutou uberte plyn a znížte rýchlosť.
2. Natočte riadidlá a v okamihu nájazdu do zákruty preneste váhu do zákruty. Štvorkolku vyvažujte vlastným telom
3. Mierne pridávajte plyn.
4. Ak chcete prejsť zákrutu ešte rýchlejšie, skúste sa pri vyrovnávaní zdvihnúť zo sedadla o niekoľko centimetrov.

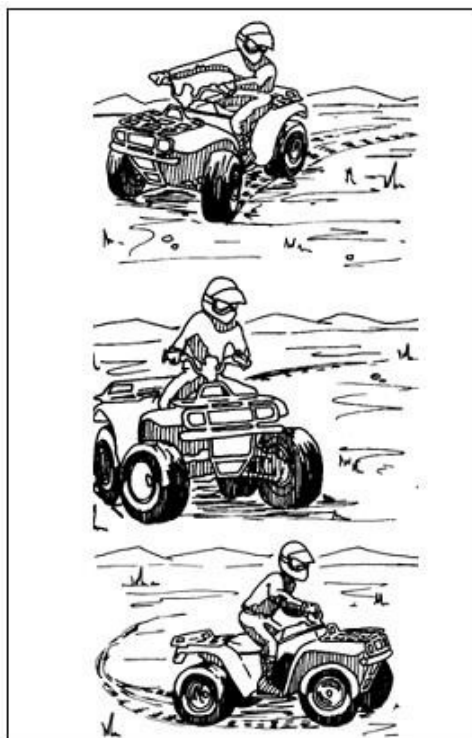
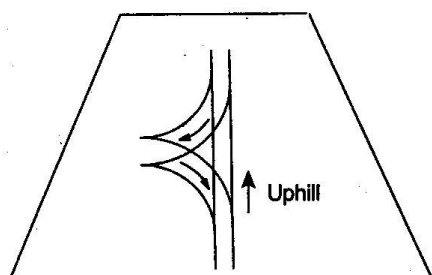

Otáčanie v kopci

Použite túto techniku, ak vám pri vychádzaní kopca nechtiac zhasne motor a vy chcete zabrániť prevráteniu štvorkolky.

1. Zastavte a zabrzdite štvorkolku parkovacou brzdou. Nechajte zaradený prevod.
2. Vypnite motor.
3. Nakloňte sa čo najviac dopredu.
4. Nechajte spolujazdca zosadnúť.
5. Vystúpte na vyššej strane štvorkolky.
6. Ak ste na ľavej strane štvorkolky, otočte riadidlá úplne doľava.
7. Čiastočne uvoľnite brzdu, ale stále ľahko držte brzdovú páčku.
8. Nechajte štvorkolku zísť doprava, kým predok nesmeruje z kopca.
9. Znova zabrzdite.
10. Nasadnite na štvorkolku z vyššej strany, nechajte z vyššej strany nastúpiť aj spolujazdca, posediačky telom vyvažujte štvorkolku.
11. Naštartujte motor a zídte správnym spôsobom z kopca

Jazda do kopca

Veľa nehôd sa stáva pri jazde do kopca v dôsledku prevrátenia štvorkolky. Preto venujte vychádzaní kopcov extrémnu pozornosť.

1. Pred kopcom zrýchlite a udržiajte stálu rýchlosť.
2. Vodič i spolujazdec sa musia nakloniť dopredu tak ďaleko, ako je to len možné. V strmších kopcoch sa postavte do stúpačiek a nakloňte sa - vy aj spolujazdec - čo najviac dopredu nad riadidlá.
3. Ak stratíte rýchlosť, pustite plyn (aby sa predné kolesá nezdvíhali do vzduchu), alebo:
4. ak to nepomohlo, vy stále máte doprednú rýchlosť a terén to umožňuje, otočte sa dole z kopca spôsobom popísaným v tomto návode, vráťte sa dole a skúste kopec vyjsť znova. Alebo:
5. ak ste stratili všetku doprednú rýchlosť, vykonajte K-zákrutu skôr popísaným postupom.

NIKDY SA NEPOKÚŠAJTE zdolávať - HORE ANI DOLE - KOPCE STRMŠIE AKO 15 °!

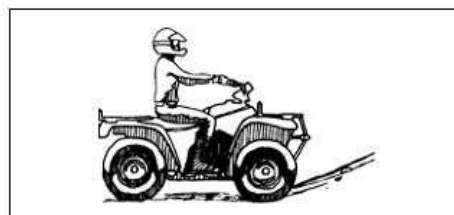

ATV-0019

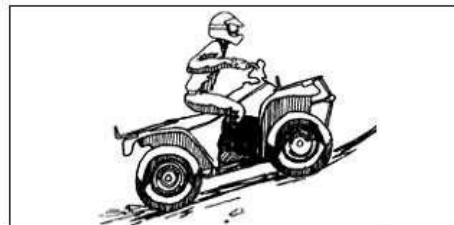

ATV-0032

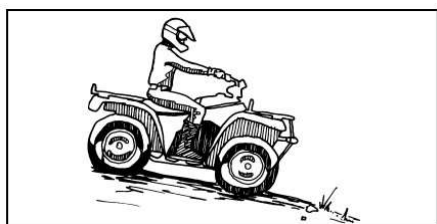

ATV-0018

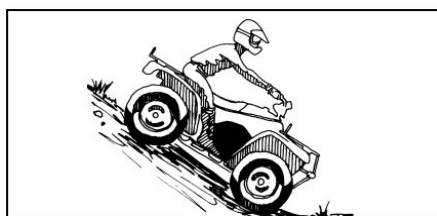
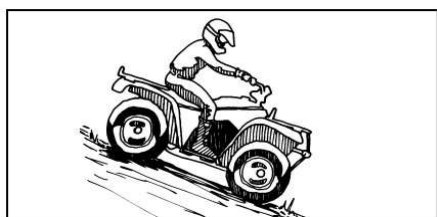

Jazda z kopca

Úspech schádzania kopca závisí na tom, ako dobre poznáte svoje brzdy. Buď kopec bez problémov zídete, alebo sa môžete prevrátiť.

1. Vodič i spolujazdec sa musia nakloniť dozadu tak ďaleko, ako je to len možné.
2. Nikdy nezaradujte neutrál.
3. S citom brzdíte a ľahko pridávajte plyn.

Jazda šikmo kopcom - traverzovanie

Jazda šikmo kopcom, traverzovanie, patrí k pokročilým zručnostiam. Traverzovanie je naozaj zložitá a ťažko predvídateľná. Či už sú vaše zručnosti alebo pokročilosť akákoľvek, ak je to možné, snažte sa traverzovaniu vyhnúť. Ak ste v situácii, keď iný spôsob neprichádza do úvahy, postupujte týmto spôsobom:

1. Choďte pomaly a stálou rýchlosťou
2. Presuňte hmotnosť vašu i spolujazdca smerom k vyššej strane sedadla, tiež zaťažujte vyššiu stúpačku.
3. Riadte, ako by ste chceli vyjsť kopec.
4. Ak máte pocit, že sa štvorkolka začína prevracať, otočte riadidlá smerom z kopca. Ak to kvôli terénu alebo iným podmienkam nie je možné, alebo ak vyvažovanie štvorkolky nepostačuje, zastavte, nechajte vystúpiť spolujazdca na vyššiu stranu, potom vystúpte aj vy.



ATV-0017



ATV-0028

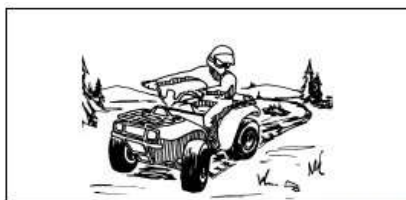

ATV-0043



ATV-0042



Núdzové vyhýbanie

Núdzovým vyhýbaním sa spravidla rozumie núdzová reakcia na náhlu prekážku. Technika núdzového vyhýbania je podobná technike prechádzania rýchlych zákrut, rozdiel je v tom, že rýchle zákruty sa prechádzajú s miernym zrýchlením. Pri vyhýbaní nepridávajte plyn.

1. Pred prekážkou uberte plyn a znížte rýchlosť.
2. Zatočte riadidlami a pritom presuňte váhu - Vy i spolujazdec - na vnútornú stranu zákruty, aby ste mohli vyrovnávať prípadný šmyk.
3. Nebrzdite, kým nie je nebezpečná situácia za vami a kým nezískate späť plnú kontrolu nad štvorkolkou.

Jazda vodou

Táto štvorkolka môže jazdiť vodou hlbokou 20 cm. Ak idete vodou hlbšou, riskujete poškodenie motora a alebo zranenie. Nevchádzajte do rýchlo prúdiacej vody. Pneumatiky môžu začať štvorkolku nadnášať a spôsobiť stratu kontroly nad štvorkolkou.

UPOZORNENIE

Jazda vodou hlbšou ako po stúpačky môže viesť k ťažkému poškodeniu motora v dôsledku vniknutia vody do motora. Ak sa štvorkolka dostane do tak hlbkej vody, že vznikne nebezpečenstvo, že sa voda dostala do motora, dopravte štvorkolku do autorizovaného servisu pred pokusmi o naštartovanie motora. Ak stroj nie je dôkladne skontrolovaný, môže dôjsť k vážnemu poškodeniu motora.

UPOZORNENIE

Škody na motore spôsobené jazdou v hlbkej vode nie sú kryté zárukou.

1. Fyzicky skontrolujte hĺbku a silu toku, najmä ak nie je vidieť na dno. Tiež skontrolujte prípadné skryté prekážky.
2. Uistite sa, že na druhej strane je možné vyjsť von z vody.
3. Vodou choďte pomaly a opatrne.
4. Ak uviaznete v bahne, skúste pod plynom štvorkolku telom rozhábať zo strany na stranu.

5. Po vyjdení z vody vyskúšajte účinnosť brzd. Ak je to potrebné, niekoľkokrát ľahko zabrzdite, aby ste trením vysušili obloženia brzd.

Jazda s nákladom

Táto štvorkolka bola navrhnutá tak, aby sa na nej mohol voziť náklad. Hmotnosť nákladu by mala byť rovnomerne rozložená (1/3 vpredu a 2/3 vzadu). Náklad musí byť pripevnený tak nízko, ako je to len možné. Pri jazde v nerovnom alebo kopcovitom teréne znížte rýchlosť i hmotnosť nákladu, aby ste zachovali stabilné jazdné podmienky. Nikdy neprekračujte povolené hmotnosti nákladu. Nesprávne uloženie nákladu na prednom nosiči môže obmedzovať svietenia predných svetlometov a znižovať mieru osvetlenia v noci. Nezakrývajte svetlomety nákladom.

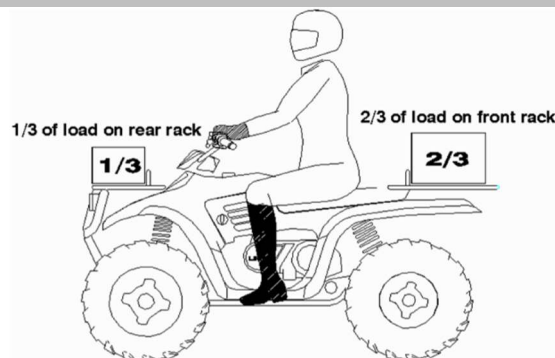

Predný a zadný nosič majú obmedzenú nosnosť. V návode na obsluhu a na štítkoch na stroji si overte nosnosť u Vášho modelu.

! VAROVANIE

Uistite sa, že náklad na prednom a zadnom nosiči nebránia ovládaniu štvorkolky, ani že neblokuje výhľad. Náklad musí byť rovnomerne rozložený a riadne zaistený, aby sa pri jazde nepohyboval.

Pokiaľ nie je náklad na štvorkolke rozdelený rovnomerne, môže vychýľovať štvorkolku z rovnováhy – stranovo i predozadne. Ak máte napríklad zadný nosič plne naložený, a na prednom žiadny náklad, pri jazde do kopca nemusí stačiť prenesenie vlastnej váhy dopredu ako dostatočná kompenzácia tendencie k prevráteniu štvorkolky.

Náklad a jeho rozloženie má veľký vplyv na správanie štvorkolky a tomu treba prispôbiť rýchlosť. Aj na úplne rovine by ste nemali s pripojeným prívesom jazdiť rýchlejšie ako 16 km / h. Pri jazde s prívesom alebo nákladom sa vyhňte ťažkému terénu. Tiež počítajte s tým, že brzdná dráha sa s hmotnosťou štvorkolky / jazdnej súpravy predlžuje.

■ POZNÁMKA

Pri jazde s nákladom alebo namontovaným príslušenstvom buďte veľmi opatrní. Ovládanie štvorkolky môže byť negatívne ovplyvnené. Znížte rýchlosť.

! VAROVANIE

MOŽNÉ RIZIKO

Preťažovanie štvorkolky alebo nesprávne preváženie a ťahanie nákladu.

ČO VÁM HROZÍ

Možné zmeny v chovaní štvorkolky, ktoré by mohli viesť k nehode.

AKO NEBEZPEČENSTVU PREDÍŠŤ

Nikdy neprekračujte povolené zaťaženie štvorkolky. Náklad riadne rozložte a bezpečne upevnite. Pri prevážaní nákladu alebo ťahanie prívesu znížte rýchlosť. Vždy rešpektujte dlhšiu brzdnú dráhu. Vždy postupujte podľa pokynov uvedených v tomto návode.

Jazda s prívesom

! VAROVANIE

Nikdy nepoužívajte nosiče batožiny ako úchyty k ťahaniu nákladu alebo prívesu.

Táto štvorkolka je vybavená ťažnou guľou s priemerom 50 mm. Pri ťahaní prívesu sú veľmi dôležité dve hodnoty: celková hmotnosť ťahaných (= hmotnosť prívesu a nákladu) a zvislé zaťaženie gule.



VAROVANIE

Náklad musí byť na prívese rozložený rovnomerne a riadne zaistený, aby sa pri jazde nepohyboval. Príves nikdy nepreťažujte.



VAROVANIE

Nikdy neprekračujte hmotnostné limity štvorkolky!

Maximálna ťažná hmotnosť: **203 kg** (hmotnosť nákladu + hmotnosť vozíka)

Maximálne zvislé zaťaženie guľa: **10 kg**

Maximálne zvislé zaťaženie gule je zvislá sila, ktorou príves pôsobí na guľu pri plnom naložení.

S prívesom jazdite pomaly a vyvarujte sa náhlych zmien rýchlosti, prudkých manévrov a náhleho brzdenia. Príves svojou hmotnosťou predlžuje brzdnú dráhu.



VAROVANIE

S prívesom jazdite veľmi opatrne, môže ovplyvňovať ovládateľnosť a brzdnú dráhu štvorkolky. Vyvarujte sa náhleho zrýchlenia a brzdenia. Nevykonávajte prudké manévry. Vyhnite sa nerovnému terénu a jazde do kopca. Nikdy na / v prívese neprepravujte osoby. Počítajte s dlhšou brzdnou dráhou.

Nikdy neprekračujte povolené zaťaženie štvorkolky. Náklad riadne rozložte a bezpečne upevnite. Vždy rešpektujte dlhšiu brzdnú dráhu.



VAROVANIE

MOŽNÉ RIZIKO

Preťažovanie štvorkolky alebo nesprávne prevážanie alebo ťahanie nákladu.

ČO VÁM HROZÍ

Možné zmeny v správaní štvorkolky by mohli viesť k nehode.

AKO NEBEZPEČENSTVU PREDÍŠŤ

Nikdy neprekračujte povolené zaťaženie Vašej štvorkolky. Náklad riadne rozložte a bezpečne upevnite. Pri prevážaní nákladu a ťahaní prívesu znížte rýchlosť. Rešpektujte dlhšiu brzdnú dráhu. Vždy postupujte podľa pokynov v tomto návode.

Pre zníženie rizika úrazu a poškodenia stroja pri prevážaní nákladu a jazde s prívesom si prečítajte a dodržujte nasledujúce varovanie:

- Pri prevážaní **NÁKLADU ALEBO ŤAHANÍ PRÍVESU ZNÍŽTE RÝCHLOSŤ A REŠPEKTUJTE DLHŠIU BRZDNÚ DRÁHU**. Hmotnosť nákladu by mala byť rovnomerne rozložená (1/3 vpredu a 2/3 vzadu). Pri jazde v nerovnom alebo kopcovitom teréne znížte rýchlosť i hmotnosť nákladu, aby ste udržiavali stabilné jazdné podmienky. Prevážanie nákladu iba na jedinom nosiči zvyšuje riziko prevrátenia stroja.
- **ŤAŽKÝ NÁKLAD MÔŽE ZHORŠIŤ OVLÁDATEĽNOSŤ A BRZDENIE**. Pri brzdení naloženej štvorkolky buďte veľmi opatrní. Vyhnite sa situácii, kedy je nutné schádzať kopec pospiatky.
- **NÁKLAD MUSÍ BYŤ PRED ROZJAZDOM RIADNE ZAISTENÝ, ABY SA PRI JAZDE NEPOHYBOVAL**. Nezaistený náklad môže spôsobiť nestabilné správanie štvorkolky, ktoré by mohlo viesť k strate kontroly nad strojom.
- **NÁKLAD MUSÍ BYŤ NA NOSIČOCH PRIPEVNENÝ TAK NÍZKO, AKO JE TO LEN MOŽNÉ**. Náklad vysoko na nosiči zvyšuje polohu ťažiska a vytvára menej stabilné prevádzkové podmienky. Ak je náklad na nosičoch vysoký, musí byť jeho hmotnosť znížená pre zaistenie stability.

- JAZDITE LEN SO STABILNE A BEZPEČNE PRIPEVNENÝM NÁKLADOM. Vyvarujte sa jazde s nákladom, ktorý nie je centrovanej. Príves pripájajte iba za k tomu určené ťažné zariadenie.
- DBAJTE EXTRÉMNEJ OPATRNOSTI: Vyhnite sa jazde s nákladom presahujúcim obrys jednotlivých nosičov. Stabilita a ovládateľnosť môžu byť nepriaznivo ovplyvnené a stroj by sa mohol prevrátiť.
- DBAJTE, ABY NÁKLAD NEZAKRÝVAL SVETLOMETY.
- NEJAZDITE RÝCHLEJŠIE AKO JE ODPORÚČANÁ RÝCHLOSŤ. Pri ťahaní prívesu nikdy neprekračujte rýchlosť 16 km / h, ani na rovine. Pri ťahaní prívesu v nerovnom teréne, v zákrutách a pri jazde do kopca / z kopca by rýchlosť jazdy nikdy nemala prekročiť 8 km/h.

Čo voziť so sebou

Pri jazde na štvorkolke je potrebné sa pripraviť na všetky možné eventuality a mimoriadne udalosti. Pri každej jazde by ste mali so sebou voziť:

- Povinná výbava
- Sadu náradia
- Reflexné bezpečnostné vestu
- Mobilný telefón
- Lekárničku

Náradie

Pravidelná údržba eliminuje nutnosť núdzových opráv. Jazda v teréne však môže spôsobiť povoločovanie matíc, skrutiek a ďalších spojovacích prvkov. Okrem palubného náradia by ste so sebou mali voziť ešte:

- náhradné žiarovky
- lepiacu pásku
- povraz či lano
- zapaľovaciu sviečku
- vybrané náhradné diely
- rozšírenú sadu náradia

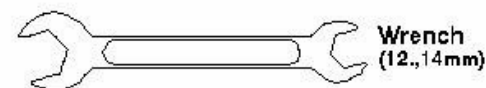
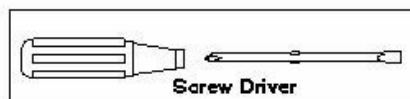

Nápoje

Nápoje sú dôležité. Vyčerpanie z tepla a prehriatia môže prísť nečakane a môže ohroziť vašu bezpečnosť. Ak ste dehydrovaní, nemusíte byť schopní štvorkolku bezpečne ovládať.

III - PREVÁDZKA

Ovládacie prvky

Spínacia skrinka - funkcie v jednotlivých polohách:

- (A) **OFF:** Všetky elektrické obvody sú vypnuté. Kľúč možno v tejto polohe vybrať.
- (B) **ON:** Všetky elektrické obvody sú zapnuté. Motor možno naštartovať. Kľúč nemožno odstrániť.
- (C) **SVĚTLA:** V tejto polohe kľúča svietia hlavné svetlomety.

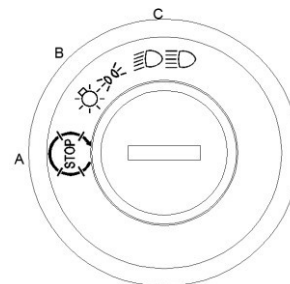

VAROVANIE

Nikdy neotáčajte kľúč do polohy "OFF", ak je štvorkolka v pohybe. Elektrické systémy by sa vypli, čo môže viesť k strate kontroly nad strojom a nehode. Pred otočením kľúča do polohy "OFF" sa vždy uistite, že sa štvorkolka zastavila.

Páčka plynu

Výkon, otáčky motora a rýchlosť jazdy sa ovládajú touto páčkou. Stlačením páčky palcom sa rýchlosť jazdy zvyšuje, povolením páčky sa rýchlosť jazdy znižuje. Páčka sa po uvoľnení sama vracia do základnej polohy.

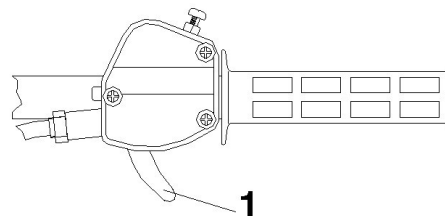

VAROVANIE

Neštartujte ani nejazdite so štvorkolkou, ak páčka plynu viazne alebo nefunguje správne. Zaseknutý alebo nesprávne fungujúci plyn môže spôsobiť nehodu, ktorá môže mať za následok vážne zranenie alebo smrť. Pred naštartovaním motora vyskúšajte chod páčky plynu. Páčka musí chodiť voľne a plynule. Ak zistíte akýkoľvek problém s páčkou plynu, obráťte sa na odborný servis.



VAROVANIE

Pri umývaní alebo prevádzke stroja pri teplotách pod bodom mrazu môže dôjsť k zamrznutiu bovdenu a / alebo mechanizmu plynu. To môže mať za následok viaznutia plynu pri vracaní páčky, takže motor stále beží v otáčkach, čo môže viesť k strate kontroly.

Brzdy

Predné a zadné brzdy stroja sa ovládajú spoločne nožným pedálom na pravej strane stroja alebo ľavou brzdovou páčkou na riadidlách. Pred jazdou vždy preskúšajte funkciu brzd a skontrolujte hladinu brzdovej kvapaliny. Pri stlačení by mali brzdový pedál aj brzdová páčka klásť znateľný odpor. Mäkký hubovitý pocit môže znamenať únik brzdovej kvapaliny, nízku hladinu kvapaliny v nádobke alebo zavzdušnený brzdový systém. Prípadné poruchy brzd opravte / nechajte opraviť ešte pred jazdou. Pre diagnostiku a opravy sa obráťte na autorizovaný servis Linhai.



VAROVANIE

Štvorkolku nikdy nepoužívajte, pokiaľ je v brzdovom pedáli alebo brzdovej páčke pri stlačení cítiť mäkký, hubovitý pocit. Jazda s prepadajúcim sa brzdovým pedálom alebo brzdovou páčkou môže viesť k strate brzdneho účinku. Strata brzdneho účinku môže spôsobiť vážnu nehodu.

Pred jazdou skontrolujte hladinu brzdovej kvapaliny. Nádobka ručnej brzdy je na ľavej strane riadidiel, nádobka nožného pedálu je pod sedadlom. Brzdová kvapalina musí byť medzi značkami "Max" a "Min".

UPOZORNENIE

Po otvorení balenia s brzdovou kvapalinou použite množstvo, ktoré je nevyhnutné a zvyšok zlikvidujte. Neskladujte a nepoužívajte staré poloprázdne balenia brzdovej kvapaliny. Brzdová kvapalina je hygroskopická, to znamená, že do seba absorbuje vlhkosť zo vzduchu. Tá spôsobí, že teplota varu brzdovej kvapaliny klesá, čo môže viesť k predčasnému vädnutiu brzd a možnému ťažkému zraneniu.

Ľavá ručná brzdová páčka

Ručná brzdová páčka na ľavej strane riadidiel je určená ako záložné ovládanie nožného centrálneho brzdového systému. Táto páčka, rovnako ako nožný brzdový pedál, brzdí súčasne predné aj zadné kolesá. Je teda na Vašej voľbe, ak budete brzdy ovládať nožným pedálom alebo ručnou páčkou.



Kontrola brzdovej kvapaliny

Pred každou jazdou skontrolujte hladinu brzdovej kvapaliny v nádobke na riadidlách. Hladina by mala byť na predpísanej úrovni. Pokiaľ je v nádobke kvapaliny málo, doplňte ju.

POZNÁMKA

Pri kontrole brzdovej kvapaliny musí stáť štvorkolka na rovine a riadidlá musia byť rovno.

VAROVANIE

Kontrolné okienko je na boku nádobky. Hladina brzdovej kvapaliny musí byť medzi značkami "Max" a "Min". Ak je hladina kvapaliny nízka, doplňte brzdovú kvapalinu DOT3 / DOT4.

Používajte iba odporúčanú / predpísanú brzdovú kvapalinu. Miešanie viac druhov brzdových kvapalín môže spôsobiť stratu brzdného účinku. Pred jazdou skontrolujte množstvo brzdovej kvapaliny a hrúbku brzdového obloženia. Strata brzdného účinku môže viesť k vážnemu zraneniu alebo smrti.

Parkovacia brzda - pravá ručná brzdová páčka

Zabrzdenie: 2x -3x stlačte pravú brzdovú páčku, držte ju stlačenú a zároveň zaistíte poistku parkovacej brzdy. Po uvoľnení páčky je parkovacia brzda zaistená.

Uvoľnenie: Poistku parkovacej brzdy uvoľníte opätovným stlačením brzdovej páčky. Poistka parkovacej brzdy automaticky sama vyskočí.

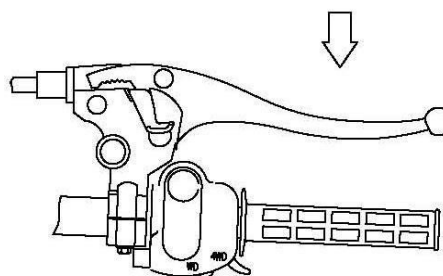

Dôležité bezpečnostné upozornenia pri parkovaní

Zatiahnutá parkovacia brzda sa môže po nejakej dobe začať povoľovať. To by mohlo spôsobiť nehodu. Nenechávajte štvorkolku v kopci zabezpečenú len parkovacou brzdou dlhšie ako 5 minút. Pokiaľ štvorkolku opúšťate, zaistite ju zaradením parkovacej polohy radiacou pákou. Ak parkujete v prudkom kopci, podložte ešte kolesá na nižšej strane vhodným kameňom.

VAROVANIE

Pred rozjazdom sa vždy presvedčte, že je parkovacia brzda odbrzdená. Jazda so zatiahnutou parkovacou brzdou môže viesť k úrazu, alebo poškodeniu brzdového systému.

Sedadlo

UPOZORNENIE

Aby nedošlo k zraneniu, pred jazdou sa uistite, že je sedadlo riadne zaistené.

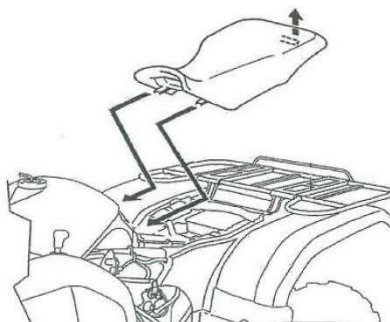

Radenie a riadiaca páka

Riadiaca páka je na ľavej strane stroja a má päť polôh:

- L: Redukcia do pomala
- H: Normálna jazda vpred
- N: Neutrál
- R: Spiatočka
- P: Parking



POZNÁMKA

Pre predĺženie životnosti hnacieho remeňa používajte pri ťahaní ťažkých nákladov a pri stálej jazde rýchlosťou pod 10 km / h redukovaný prevod do pomala (polohu L).

UPOZORNENIE

Ak chcete zaradiť inú rýchlosť, zastavte a až otáčky motora klesnú na voľnobeh, presuňte radiacu páku do požadovanej polohy. Radením za jazdy alebo vo vysokých otáčkach môže dôjsť k poškodeniu prevodovky.

VAROVANIE

MOŽNÉ RIZIKO

Zaradenie redukcie do pomala, ak sú otáčky motoru príliš vysoké.

ČO VÁM HROZÍ

Kolesá sa môžu zablokovať. To by mohlo viesť k strate kontroly nad strojom, nehode a zraneniu. Mohlo by tiež dôjsť k poškodeniu motora a hnacieho ústrojenstva.

AKO NEBEZPEČENSTVU PREDÍŠŤ

Uistite sa, že motor má pred preradením na nižší prevodový dostatočne nízke otáčky (voľnobežné).

POZNÁMKA

Poloha H je normálna poloha pre bežnú jazdu. Redukcia do pomala (poloha L) je určená pre jazdu ťažkým terénom, do prudkých stúpaní, na prepravu ťažkých nákladov a jazdu s prívesom. Oproti normálnej rýchlosti (H) je redukcia pomalšia, ale motor je sprevodovaný viac do sily.

Používajte redukovaný prevod (poloha L):

- pri pomalej jazde rýchlosťou pod 10 km/h
- pri ťahaní ťažkých nákladov
- pri jazde v ťažkom teréne (bahno, kopce atď.)

Používajte normálnu rýchlosť (poloha H):

- pri normálnej jazde rýchlosťou nad 10 km/h
- pri rýchlejšej jazde

UPOZORNENIE

Nepreťažujte variátor a prevodovku.

LCD displej

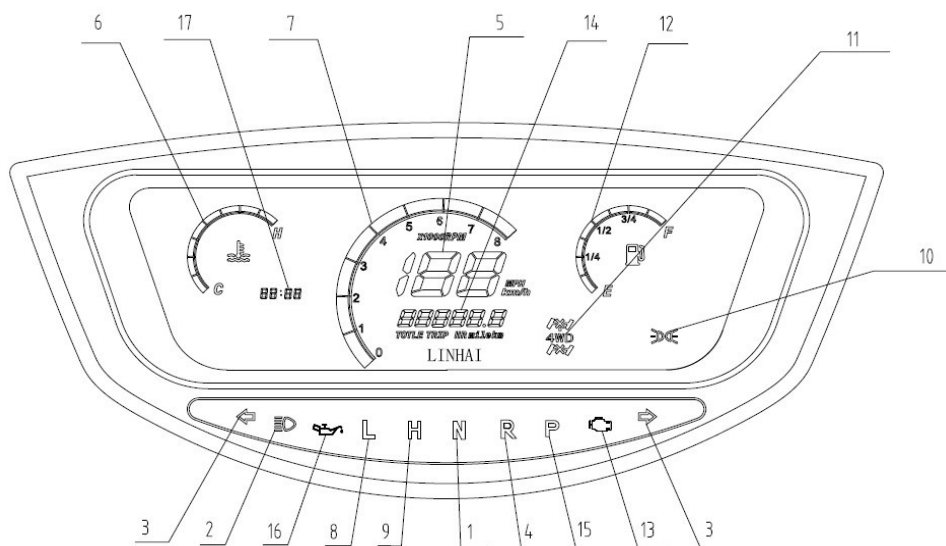

- | | |
|--------------------------------------|--|
| 1. Kontrolka neutrálu | 10. Kontrolka denného svietenia |
| 2. Kontrolka diaľkových svetiel | 11. Kontrolka pohonu 2WD/4WD a predného diferenciálu |
| 3. Kontrolka smeroviek | 12. Palivomer |
| 4. Kontrolka spiatočky | 13. Kontrolka motoru |
| 5. Rýchlomer | 14. Počítadlo kilometrov / motohodín |
| 6. Ukazovateľ teploty motoru | 15. Kontrolka Parking |
| 7. Otáčkomer | 16. Kontrolka nedostatku oleja |
| 8. Kontrolka zaradenej rýchlosti „L“ | 17. Hodiny |
| 9. Kontrolka zaradenej rýchlosti „H“ | |

Pohon 2WD/4WD

Táto štvorkolka je vybavená elektrickým prepínaním pohonu 2WD (pohon len zadných kolies) a 4WD (pohon všetkých kolies). Vhodný režim pohonu 2WD / 4WD zvolíte podľa aktuálnych podmienok.

2WD: poháňané sú iba zadné kolesá

4WD: poháňaná sú všetky 4



Stlačiť 1x: 4WD
Stlačiť 2x: 2WD



Stlačiť 1x: 4WD
Stlačiť 2x: 4WD + Uzávierka pr. dif.

Zapnutie uzávierky predného diferenciálu:

odklopte krytku a stlačte žlté tlačidlo. Po stlačení sa tlačidlo vysunie smerom von.

Ak chcete zmeniť režim pohonu z 2WD na 4WD, zastavte štvorkolku a stlačte tlačidlo voľby pohonu do polohy 4WD. Na displeji sa rozsvieti kontrolka zaradeného pohonu všetkých kolies 4WD. Pre zmenu náhonu zo 4WD na 2WD zastavte štvorkolku a stlačte tlačidlo voľby pohonu do polohy 2WD.

UPOZORNENIE

- Pri zmene pohonu zo 4WD na 2WD a naopak vždy zastavte.
- Pri prepnutí pohonu z 2WD na 4WD a naopak môže zostať mechanika pohonu 4WD stále zopnutá / rozopnutá. Preto po prepnutí pohonu na 2WD alebo 4WD pridávajte plyn pomaly, aby mechanika mala čas na zaradenie. Po pripojení pohonu všetkých kolies sa rozsvieti kontrolka 4WD.
- Nezapínajte pohon všetkých kolies 4WD, ak sa štvorkolka pohybuje. Inak môže dôjsť k vážnemu poškodeniu hnacieho ústrojenstva.

! VAROVANIE

Extrémne ťažké riadenie môže byť známkou poruchy predného diferenciálu. To môže viesť k strate kontroly nad strojom aj pri zaradenom pohone 2WD. Ak sa prejavia príznaky ťažkého riadenia, dopravte štvorkolku do autorizovaného servisu na kontrolu.

■ POZNÁMKA

Pri tomto typu poruchy je riadenie rovnako ťažké na obe strany, doľava i doprava.

! VAROVANIE

Asymetricky ťažké riadenie môže byť známkou poruchy vnútorného alebo vonkajšieho kĺbu poloosi na jednej alebo druhej strane. To môže viesť k strate kontroly nad strojom aj pri pohone 2WD. Ak sa prejavia príznaky asymetricky ťažkého riadenia, dopravte štvorkolku do autorizovaného servisu na kontrolu.

! VAROVANIE

Pred jazdou je nutné skontrolovať, či je štvorkolka v bezchybnom prevádzkovom stave. Zanedbanie tejto kontroly môže viesť k vážnemu zraneniu alebo smrti.

Kontrola pred jazdou

Otáčaním riadidiel na jednu a druhú stranu na mieste alebo za pomalej jazdy overte, či nedošlo k poruche predného diferenciálu alebo kĺbov polonáprav.

Posilňovač riadenia EPS (ak je ním Váš model vybavený)

Posilňovač riadenia znižuje ovládacie sily v riadení a únavu pri jazde. Posilňovač je funkčný ihneď po zapnutí zapaľovania a vypína sa vypnutím kľúča zapaľovania. Systém je úplne bezúdržbový, žiadne úpravy ani nastavenia nie sú potrebné, nie je nutné kontrolovať žiadne prevádzkové kvapaliny. Posilňovač EPS je napájaný palubným akumulátorom, preto musí byť batéria vždy v dobrom stave a plne nabitá. Pri výpadku elektrickej energie alebo strate účinnosti posilňovača možno sa štvorkolkou aj naďalej ísť, avšak zvýšia sa ovládacie sily v riadení. Štvorkolku však možno aj naďalej ovládať.

Benzín a olej

Odporúčané palivo

Odporúčame používať bezolovnatý benzín 95 oktánov **BA 95 Natural**.

Plnenie palivovej nádrže

Benzín sa so zvyšujúcou teplotou rozpína. Preto neplňte nádrž až po okraj, hore v nádrži musí voľný priestor, najmä ak je nádrž naplnená v teplých dňoch chladným benzínom u čerpacej stanice.

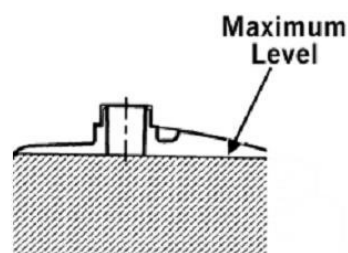

VAROVANIE

Palivovú nádrž plňte iba na dobre vetraných miestach. Nikdy netankujte v blízkosti otvoreného ohňa, za chodu motora alebo keď je motor horúci. Pri plnení palivovej nádrže nefajčite.

Pred plnením palivovej nádrže nechajte motor vychladnúť. Dbajte, aby ste nádrž nepreplnili. Z preplnenej nádrže môže benzín unikať a vytvárať nebezpečenstvo požiaru. Viečko nádrže bezpečne utiahnite.



VAROVANIE

Palivovú nádrž neprepĺňajte. Preplnená nádrž môže vytvárať nebezpečenstvo požiaru. Pred plnením palivovej nádrže nechajte motor vychladnúť.

Motorový olej - kontrola

1. Postavte štvorkolku na rovnú plochu.
2. Naštartujte motor, nechajte ho zahriať a vypnite ho.
3. Vyskrutkujte olejovú mierku (1) a očistite ju čistou handrou.
4. Vložte mierku do otvoru (nezaskrutkúvajte ju), mierku vytiahnite a skontrolujte množstvo oleja (2).
5. Ak je hladina motorového oleja nízka, doplňte odporúčaný olej po značku maxima.
6. Zaskrutkujte mierku do plniaceho otvoru späť.

Predpísaný motorový olej

Klasifikácie SAE/API: **10W-40 SL**

Objem oleja: 2,2 l s výmenou olejového filtra

Doporučený motorový olej:

Celoročný syntetický motorový olej **MAXIMA ATV PREMIUM 4T 10W40**.

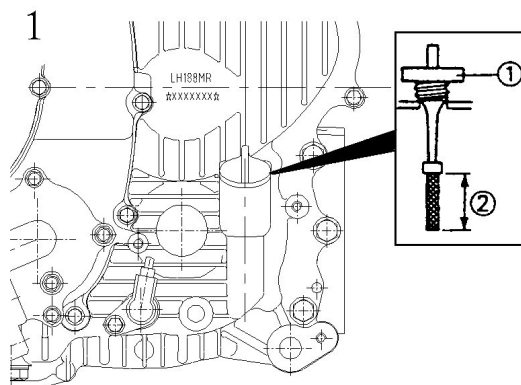

UPOZORNENIE

Používanie iných ako predpísaných motorových olejov môže spôsobiť vážne poškodenie motoru.

Výfukový systém

! VAROVANIE

Z legislatívnych dôvodov nie sú prípustné žiadne úpravy výfukového systému!

! VAROVANIE

Nedotýkajte sa výfuku za jazdy ani tesne po nej. Výfukový systém môže byť veľmi horúci. Môže dôjsť k vážnym popáleninám. Buďte zvlášť opatrní pri jazde vysokou trávou. Hrozí riziko požiaru.

Lapač iskier

Výfukový systém a lapač iskier je nutné pravidelne čistiť od karbonových usadenín:

1. Vyberte skrutku lapača iskier ① na spodnej strane tlmíča výfuku a odstráňte tepelný kryt z tlmíča výfuku. Odstráňte sieťku lapača iskier ②
2. Lapač iskier vyčistite alebo vymeňte.

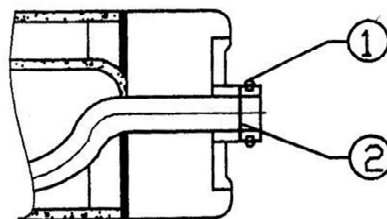

! VAROVANIE

Nečistite výfukový systém a lapač iskier ihneď po vypnutí motora, výfukový systém je veľmi horúci. Udržujte ľahko horľavé materiály v bezpečnej vzdialenosti od výfukového systému.

Katalyzátor

Výfukový systém je vybavený katalyzátorom vo výfukovom systéme.

! VAROVANIE

Jazda v obmedzovaču otáčok (7 500 / min) môže spôsobiť nahromadenie paliva vo výfukovom systéme a jeho vznieteniu pri prechode katalyzátorom. To môže mať za následok prehriatie výfuku a riziko požiaru. Vyhnite sa jazde v režime, keď už začína zasahovať obmedzovač otáčok.

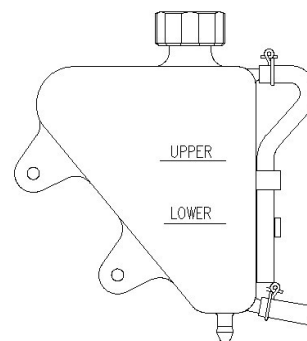

Chladiaci systém

Množstvo chladiacej kvapaliny vo vyrovnávacej nádobke

Vyrovnávacia nádobka chladiacej kvapaliny je pod sedadlom. Výška chladiacej kvapaliny v tejto nádobke musí byť neustále medzi minimálnou a maximálnou úrovňou vyznačenou na nádobke. Množstvo chladiacej kvapaliny, ktorá obieha v motore, je regulované a udržiavané vyrovnávacím systémom. Tento systém pozostáva z vyrovnávacej nádobky, plniaceho hrdla chladiča, tlakového uzáveru chladiča a spojovacích hadíc. Ak stúpne teplota motora, objem chladiacej kvapaliny sa zväčší a jej prebytok je vytláčaný okolo tlakového uzáveru z chladiča do vyrovnávacej nádobky. Keď teplota a tým objem chladiacej kvapaliny klesne, chladiaca kvapalina sa doplní z vyrovnávacej nádobky späť do motora okolo tlakového uzáveru chladiča. Ak hladina chladiacej kvapaliny klesne výrazne, môže to znamenať poruchu v chladiacom systéme.

1. Postavte štvorkolku na rovnú plochu.
2. Otvorte vyrovnávacie nádobku chladiacej kvapaliny a doplňte kvapalinu až po hornú značku.

■ POZNÁMKA

Pokles hladiny chladiacej kvapaliny u nového stroja je normálny jav. Systém sa odvzdušňuje, zbavuje sa vzduchu zachytávaného vnútri chladiaceho systému. Kontrolujte a udržiavajte množstvo chladiacej kvapaliny na predpísanej úrovni. Ak je hladina nízka, doplňte kvapalinu vo vyrovnávacej nádobke.

VAROVANIE

Nikdy neotvárajte viečko uzáveru chladiča ani nekontrolujte množstvo chladiacej kvapaliny, ak je motor horúci. Chladiaca kvapalina je pod tlakom, mohla by vystreknúť a spôsobiť ťažké popáleniny. Pred otvorením viečka chladiča nechajte motor úplne vychladnúť.

Kontrola a doplňovanie chladiacej kvapaliny v chladiči

UPOZORNENIE

Táto kontrola je potrebná v prípade, ak bol chladiaci systém vypustený kvôli údržbe alebo oprave. Ale úroveň chladiacej kvapaliny v chladiči by mala byť skontrolovaná a chladiaca zmes v prípade potreby doplnená aj ak zistíte, že vyrovnávacia nádobka je úplne prázdna.

UPOZORNENIE

Použitie neoriginálneho tlakového uzáveru neumožní správnu funkciu vyrovnávacieho systému. Ak potrebuje uzáver vymeniť, obráťte sa na svojho predajcu Linhai pre originálny náhradný diel. Aby si chladiaca kvapalina zachovala svoje nemrznúce vlastnosti, odporúča sa každé dva roky chladiaci systém vypustiť a naplniť ho úplne novú nemrznúcou zmesou.

Po ochladení motora otvorte uzáver chladiacej kvapaliny:

Uzáver zakryte handrou a pomaly ním otáčajte proti smeru hodinových ručičiek. Nechajte uniknúť zvyšný tlak, zatlačte na uzáver, otočte ho na doraz proti smeru hodinových ručičiek a vyberte ho. Pomocou lievika pomaly doplňte chladiacu zmes až po hrdlo a nasadte viečko chladiča späť.

Doporučená nemrznúca zmes

MAXIMA COOLANOL alebo kvalitná nemrznúca kvapalina pre hliníkové motory zmiešaná s destilovanou vodou v pomere 50/50, alebo inom v prípade osobitných požiadaviek na mrazuvzdornosť.

IV - SERVIS A ÚDRŽBA

Riadna údržba štvorkolky je veľmi dôležitá pre jej optimálnu funkciu. Pri údržbe štvorkolky postupujte podľa pokynov v tomto návode a servisnej knižke.

Ak sa zo štvorkolky ozývajú abnormálne hluky, sú cítiť vibrácie alebo zistíte nesprávnu funkciu akejkoľvek súčasti, SO ŠTVORKOLKOU ĎALEJ NECESTUJTE. Dopravte štvorkolku do autorizovaného servisu Linhai pre kontroly, nastavenia a opravu. Ak nemáte dostatok skúseností s vykonávaním údržbových prác alebo kontrolou systémov, požiadajte o vykonanie týchto prác autorizovaný servisu Linhai.

Tabuľka pravidelnej údržby

	Položka	Mth	Kedy	Poznámka
	Brzdový systém	pred jazdou	pred jazdou	Kontrola pred každou jazdou
	Pneumatiky	pred jazdou	pred jazdou	Kontrola pred každou jazdou
	Kolesá	pred jazdou	pred jazdou	Kontrola pred každou jazdou
	Skrutky, matice	pred jazdou	pred jazdou	Kontrola dotiahnutia pred každou jazdou
	Vzduchový filter	pred jazdou	pred jazdou	Kontrola, vyčistenie, výmena, ak je treba
	Chladiaca kvapalina /kontrola hladiny	pred jazdou	pred jazdou	Výmena kvapaliny každý rok
	Kontrolná hadička airboxu	pred jazdou	pred jazdou	Vypustiť hadičku, ak je plná
	Predné svetlomety	pred jazdou	pred jazdou	Kontrola funkcie pred každou jazdou
	Zadné/koncové svetlá	pred jazdou	pred jazdou	Kontrola funkcie pred každou jazdou
	Akumulátor	100h	každý rok	Kontrola, dobitie, očistenie kontaktov
	Brzdové doštičky	10 hod	každý mesiac	Kontrola opotrebenie, výmena ak je treba
	Olej zadného diferenciálu	100 hod	každý rok	Kontrola každý mesiac, výmena každý rok
	Olej predného diferenciálu	100 hod	každý rok	Kontrola každý mesiac, výmena každý rok
	Hlava valcov a spojovacie skrutky spodku valca	25 hod	3 mesiace	Kontrola (dotiahnutie nutné iba pri prvej kontrole)
	Premazanie	50 hod	3 mesiace	Premažte všetky mazacie miesta, čapy, bovdeny atď.
	Motorový olej – kontrola / výmena	30 hod	3 mesiace	Kontrola hladiny pred jazdou; výmena po zábehu
	Olejový filter	30 hod	3 mesiace	Kontrola, vyčistenie
	Odvzdušňovacia hadička motoru	100 hod	6 mes.	Kontrola

	Položka	Mth	Kedy	Poznámka
	Bovden plynu	50 hod	6 mes.	Kontrola, nastavenie, premazanie, výmena podľa potreby; kontrola pred každou jazdou
	Hustota chladiacej kvapaliny	100 hod	6 mes.	Kontrola hustoty po sezóne
	Systém radenia	50 hod	6 mes.	Kontrola, nastavenie
	Hnací remeň	50 hod	6 mes.	Kontrola, výmena podľa potreby
	Riadenie	50 hod	6 mes.	Kontrola pred jazdou, premazanie
	Predné pérovanie	50 hod	6 mes.	Kontrola, premazanie, dotiahnutie
	Zadné pérovanie	50 hod	6 mes.	Kontrola, dotiahnutie
	Zapaľovacia sviečka	100 hod	12 mes.	Kontrola, výmena podľa potreby
	Časovanie zapaľovania	100 hod	12 mes.	Kontrola a nastavenie podľa potreby
	Palivový systém	100 hod	12 mes.	Kontrola tesnosti nádrže, palivového vedenia a hadičiek. Výmena palivových hadíc každý rok
	Palivový filter	100 hod	12 mes.	Výmena každých 100 h alebo každý rok
	Chladič	100 hod	12 mes.	Kontrola, vyčistenie
	Hadice chladiaceho systému	50 hod	6 mes.	Kontrola, výmena, ak je treba
	Lapač iskier	10 hod	každý mesiac	Vyčistenie, výmena, ak je treba
	Remenice variátoru (hnacia i hnaná)	25 hod	3 mes.	Kontrola povrchu, vyčistenie
	Upevnenie motoru	25 hod	3 mes.	Kontrola
	Vôľa ventilov	100 hod	12 mes.	Kontrola, nastavenie
	Riadiaci mechanizmus (L/H/N/R)	200 hod	24 mes.	Výmena vazelíny každé 2 roky
	Brzdová kvapalina	200 hod	24 mes.	Výmena každé dva roky
	Geometrie prednej nápravy	podľa potreby	podľa potreby	Pravidelná kontrola, nastavenie. Tiež po výmene komponentov.
	Sklon svetlometov	podľa potreby	podľa potreby	Nastavenie v prípade potreby

Informácie o intervaloch výmeny olejov a prevádzkových kvapalín nájdete v kapitole Mazania.

■ POZNÁMKA

Pri prevažujúcom používaní v náročných podmienkach a vo vlhkom alebo prašnom prostredí vykonávajte kontroly / výmeny / premazania častejšie.

Kvapalinové chladenie

■ POZNÁMKA

Nečistoty pred motorom alebo zanesené rebrá chladiča môžu znížiť chladiaci výkon. V takom prípade očistite chladič a motor prúdom vody.

UPOZORNENIE

Neodporúčame používať na umývanie chladiča tlakovú umývačku. Vysoký tlak vody môže zdeformovať jemné lamely a zhoršiť tak priechod vzduchu chladičom. Tiež elektrické komponenty chladiča sa môžu poškodiť. Používajte len záhradnú hadicu a normálne vodovodný kohútik.

Chladiaci systém kontrolujte na tesnosť a poškodenie. Množstvo chladiacej kvapaliny kontrolujte pravidelne. Pri závade dopravte štvorkolku do autorizovaného servisu Linhai pre kontrolu a opravu.

UPOZORNENIE

Jazda s vysokou teplotou motoru môže viesť k poškodeniu alebo predčasnému opotrebeniu motoru.

■ POZNÁMKA

Vysoké otáčky, príliš pomalá jazda alebo ťažký náklad môžu zvýšiť teplotu motoru. Zníženie otáčok, zníženie záťaže a voľba vhodného prevodového stupňa pomôže teplotu motoru znížiť.

Kontrola a doplnenie chladiacej kvapaliny

- Nikdy neotvárajte uzáver chladiacej kvapaliny, ak je motor alebo chladič horúci. Chladiaca kvapalina je pod tlakom a mohla by vystreknúť a spôsobiť ťažké spáleniny.
- Po ochladení motoru otvorte uzáver chladiacej kvapaliny nasledujúcim spôsobom:
- Uzáver zakryte handrou a pomaly ním otáčajte proti smeru hodinových ručičiek. To umožní, aby mohol tlak uniknúť. Akonáhle prestane byť počuť syčivý zvuk, zatlačte na uzáver, otočte ho na doraz proti smeru hodinových ručičiek a vyberte ho.
- Doplňte chladiacu kvapalinu podľa potreby a nasadte späť viečko chladiča.

UPOZORNENIE

Po 5-10 minútach prevádzky vypnite motor, nechajte ho vychladnúť a prekontrolujte množstvo chladiacej kvapaliny. Ak je potrebné, kvapalinu doplňte.

! VAROVANIE

Nikdy neotvárajte uzáver chladiacej kvapaliny a nekontrolujte množstvo chladiacej kvapaliny, ak je motor horúci, alebo ak je chladiaci systém pod tlakom.

Odporúčaná nemrznúca zmes

MAXIMA COOLANOL alebo kvalitné biologicky odbúrateľná nemrznúca zmes na báze glykolu pre hliníkové motory zmiešaná s destilovanou vodou v pomere 50/50, alebo inom v prípade osobitných požiadaviek na mrazuvzdornosť.

Nastavenie riadidiel

Riadidlá Vašej štvorkolky sú individuálne nastaviteľné, aby sa dali prispôsobiť výške Vašej postavy.

1. Demontujte kryt riadidiel a povoľte štyri riadidlové skrutky.
2. Nastavte riadidlá do požadovanej polohy. Uistite sa, že pri plnom natočení doľava alebo doprava riadidlá nenašľajú do palivovej nádrže alebo inej časti štvorkolky.
3. Uťahovací moment skrutiek riadidiel: **15 Nm**

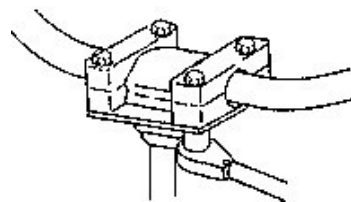

VAROVANIE

Nesprávne nastavenie riadidiel alebo nedostatočné dotiahnutie skrutiek riadidiel môže spôsobiť obmedzenie rajdu alebo uvoľnenie riadidiel, čo vedie k strate kontroly a možnému vážnemu zraneniu alebo smrti. • Riadidlové skrutky uťahujte rovnomerne. Medzera medzi držiakom riadidiel a upevňovacími Klemami musí byť vpredu aj vzadu rovnaká. Nerovnako veľká medzera značí nesprávne dotiahnutie riadidiel.

Mazanie

Mazací plán A

	Položka	Doporučené mazivo	Poznámka	Jak často
1	Motorový olej	SAE 10W/40 SL	Doplňte do správnej výše podľa mierky	Kontrola pred každou jazdou
2	Brzdová kvapalina	DOT 4	Doplňte kvapalinu medzi ryskami Max a Min.	Podľa potreby; výmena každé dva roky alebo po 200 mth
3	Olej v zadnej rozvodke (T3b)/ zadnom diferenciálu (E4)	SAE 80W/90 GL5	Vid' kapitola Mazanie	Výmena každý rok alebo po 100 mth
4	Olej v prednom diferenciálu	SAE 80W/90 GL5	Vid' kapitola Mazanie	Výmena každý rok alebo po 100 mth

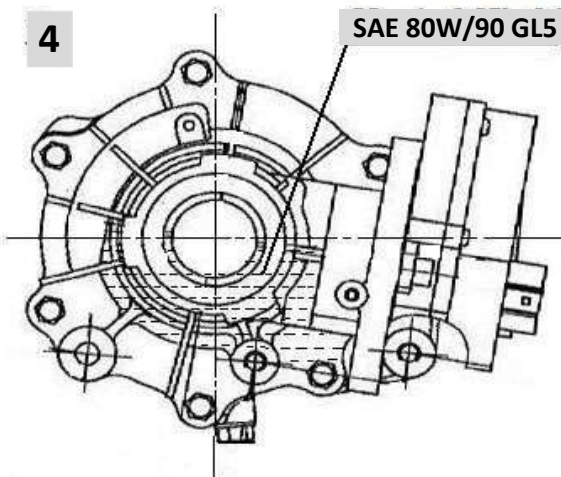
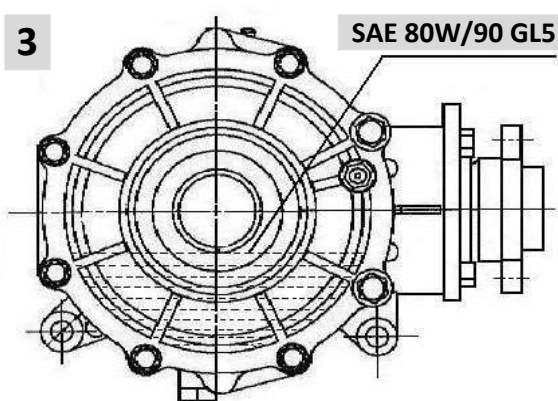

Mazací plán B

	Položka	Doporučené mazivo	Poznámka	Jak často
6	Otočné čapy predných / zadných ramien	Mazací tuk	Mazacou pištoľou premažte maznice	Každých 6 mesiacov alebo po 50 mth
7	Uloženie riadenia	Mazací tuk	Mazacou pištoľou premažte maznice	Každých 12 mesiacov alebo po 50 mth
8	Ložiska predných / zadných kolies	Mazací tuk	Skontrolujte ložiska a vymeňte, ak je treba	Každých 6 mesiacov
9	Spojovacie tyče riadenia	Mazací tuk	Premažte uloženie	Každých 6 mesiacov
10	Klíby predných / zadných poloos	Mazací tuk	Premažte uloženie	Každých 6 mesiacov
11	Guľové kĺby	Kontrola	Skontrolujte a vymeňte, ak je treba	Každých 6 mesiacov
12	Hnacie kardany vr. krížových kĺbov	Mazací tuk	Premažte uloženie	Každých 6 mesiacov
13	Lanko plynu	Mazací tuk M	Premažte, skontrolujte a vymeňte, ak je treba	Každých 6 mesiacov alebo po 30 mth

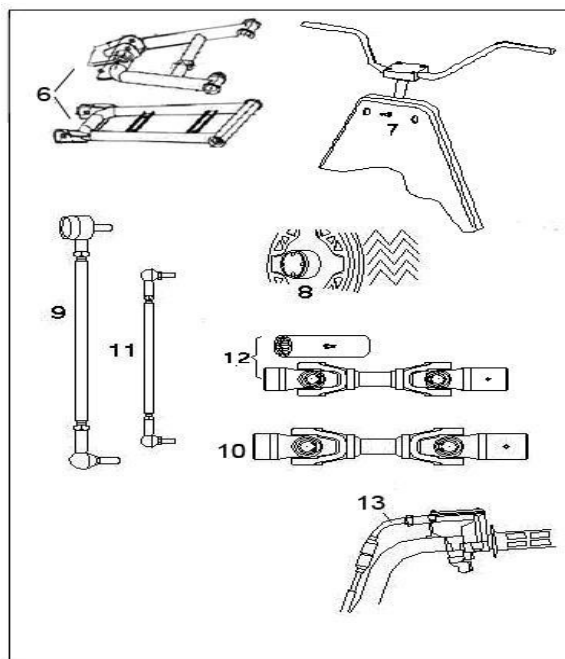
POZNÁMKA

- Pri používaní v náročných podmienkach a vo vlhkom alebo prašnom prostredí vykonávajte kontroly / výmeny / premazania častejšie.
- **Mazací tuk:** ľahký mazací tuk na báze lítiového mydla
- **Mazací tuk M:** vode odolný mazací tuk so sýrnikom molybdeničitým (MoS2)

Výmena motorového oleja a olejového filtru

Predpísaný motorový olej

Klasifikácie SAE/ API: 10W-40 SL

Objem oleja: 2,2 l s výmenou olejového filtru

Doporučený motorový olej:

Celoročný syntetický motorový olej **MAXIMA ATV PREMIUM 4T 10W40**.

Doporučené intervaly výmeny motorového oleja:

- po zábehu** - po prvých 20 mth alebo po 800 km podľa toho, čo nastane skôr
- každých 30 mth** alebo každé 3 mesiace podľa toho, čo nastane skôr

Motorový olej a olejový filter meňte / nechajte meniť v pravidelných intervaloch. Pri každej výmene oleja nezabudnite nechať vymeniť aj olejový filter. Pri prevádzke v ťažkých prevádzkových podmienkach (častá prevádzka v prašnom alebo vlhkom prostredí, v chladnom počasí ma pod -12 ° C, alebo pri častých pomalých jazdách v rýchlostiach pod 10 km / h) je nutné meniť motorový olej častejšie.

Výmena motorového oleja

Výmenu motorového oleja nechajte vykonávať v autorizovanom servise Linhai.

Olej v zadnej rozvodovke (T3b) / zadnom diferenciálu (E4)

Kontrola oleja v zadnej rozvodovke (T3b)

Množstvo oleja v zadnej rozvodovke kontrolujte pravidelne v predpísaných intervaloch.

1. Postavte štvorkolku na rovnú plochu.
2. Vyskrutkujte plniacu skrutku oleja a plniacim otvorom vizuálne skontrolujte množstvo oleja. Hladina oleja by mala dosahovať k závitom plniaceho otvoru. V prípade potreby olej doplňte.

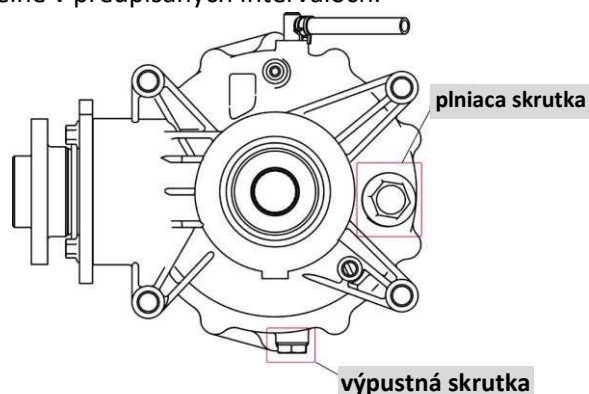

■ POZNÁMKA

Nedoplňujte olej až k spodnému závitom plniacej zátky.

Predpísaný olej v zadnej rozvodovke:

Hypoidný olej triedy SAE 85W/90 GL4.

Doporučený olej v zadnej rozvodovke:

MAXIMA HYPOID GEAR LUBE PREMIUM 80W90 - GL5

Výmena oleja v zadnej rozvodovke:

Výmenu oleja v zadnej rozvodovke nechajte vykonať v autorizovanom servise Linhai.

Olej v prednom diferenciálu

Kontrola oleja v prednom diferenciálu

Olej v prednom diferenciálu kontrolujte pravidelne v predpísaných intervaloch.

1. Postavte stroj na rovnú plochu.
2. Vyskrutkujte plniacu skrutku oleja a skrz plniaci otvor vizuálne skontrolujte množstvo oleja. Hladina oleja by mala byť zároveň s plniacim otvorom. V prípade potreby olej doplňte k spodnému okraju zátky.
3. Naskrutkujte plniacu skrutku oleja späť a utiahnite ho ťahovacím momentom **35**

Predpísaný olej predného diferenciálu:

Hypoidný olej SAE 80W/90 GL5

Doporučený olej predného diferenciálu:

MAXIMA HYPOID GEAR LUBE PREMIUM 80W90 GL5



UPOZORNENIE

Používanie olejov iných ako predpísané špecifikácie môže spôsobiť vážne poškodenie diferenciálu.

Výmena oleja v prednom diferenciálu

Výmenu oleja v prednom diferenciálu nechajte vykonať v autorizovanom servise Linhai.

UPOZORNENIE

Používanie olejov iných ako predpísané špecifikácie môže spôsobiť vážne poškodenie predného / zadného diferenciálu.

Brzdy

Brzdy nevyžadujú žiadne nastavovanie. Pre udržanie brzdového systému v dobrom prevádzkovom stave pravidelne vykonávajte nasledujúce kontroly:

- Udržujte správnu hladinu brzdovej kvapaliny v nádobke hlavného brzdového valca. Normálna funkcia membrány v nádobke je expandovať do nádoby pri poklese brzdovej kvapaliny. Ak je hladina brzdovej kvapaliny nízka a membrána nie je vytiahnutá von, znamená to, že je netesná a je nutné ju vymeniť. Pre dopĺňovanie používajte len brzdovú kvapalinu DOT3 / DOT4.
- Skontrolujte, či brzdový pedál nevykazuje hubovitý pocit alebo nadmernú vôľu
- Skontrolujte únik brzdovej kvapaliny z brzdového systému.
- Skontrolujte opotrebovanie brzdových doštičiek.
- Skontrolujte stav povrchu brzdových kotúčov.

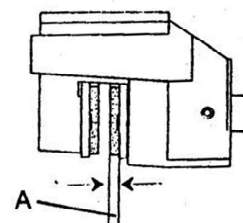

Kontrola brzdových doštičiek:

1. Demontujte predné koleso.
2. Zmerajte hrúbku brzdových doštičiek.
3. Nasadte koleso a utiahnite matice.

Ak je hrúbka akejkoľvek z doštičiek (A) menšia ako 1 mm, dopravte štvorkolku do autorizovaného servisu Linhai pre výmenu brzdových doštičiek.

Páčka ručnej brzdy



VAROVANIE

Pred každou jazdou skontrolujte funkciu ručnej brzdy. V pravidelných intervaloch podľa tabuľky pravidelnej údržby nechajte brzdy skontrolovať v autorizovanom servise Linhai.

Brzdová kvapalina

Skontrolujte hladinu brzdovej kvapaliny v nádobke. Ak v priezoru nie je hladina brzdovej kvapaliny vidieť, doplňte brzdovú kvapalinu **MAXIMA BRAKE FLUID DOT 4**.

UPOZORNENIE

Dbajte, aby Vám brzdová kvapalina pri plnení nevystrekla. Rozliatu kvapalinu ihneď utrite.

Pedál nožnej brzdy (hlavná prevádzková brzda)

Pedál nožnej brzdy udržiujte vždy v plne funkčnom stave.



VAROVANIE

Pred každou jazdou skontrolujte funkciu hydraulickéj nožnej brzdy. Brzdy udržiujte podľa pokynov v tomto návode a v servisnej knižke.

1. Skontrolujte množstvo brzdovej kvapaliny v nádobke. Hladina brzdovej kvapaliny musí byť medzi značkami MAX a MIN. Ak je hladina v nádobke nízka, doplňte brzdovú kvapalinu DOT 4.
2. Niekoľkokrát stlačte pedál nožnej brzdy pre kontrolu tuhosti kladeného odporu.
3. Ak pedál nekladie dostatočný odpor, je nutné systém odvzdušniť.

POZNÁMKA

Brzdy si nechajte odvzdušniť v autorizovanom servise Linhai.

Parkovacia brzda

Kontrola funkcie

Aj keď je parkovacia brzda nastavená z továrne, musí byť pravidelne kontrolovaná jej správna funkcia. Parkovacia brzda musí byť udržiavaná v plne funkčnom stave. Skontrolujte, či poistka parkovacej brzdy správne zaskočí a že zaistená brzda skutočne brzdí kolesá:

1. S vypnutým motorom stlačte 2x - 3x páčku ručnej brzdy a zatlačte zámok park. brzdy.
2. Pokúste sa s štvorkolkou pohnúť. Vyskúšajte parkovaciú brzdu aj na svahu.
3. Ak sa štvorkolkou nedá pohnúť, je parkovacia brzda nastavená správne.
4. Ak je potrebné, nechajte parkovaciú brzdu nastaviť v autorizovanom servise Linhai.

POZNÁMKA

Parkovacia brzda musí brzdiť kolesá. AK tomu tak nie je, dopravte stroj do autorizovaného servisu Linhai.

Brzdové hadice

Starostlivo skontrolujte brzdy hadice, či nevykazujú praskliny alebo iné poškodenia. Pokiaľ nejaké poškodenie zistíte, nechajte štvorkolku opraviť v autorizovanom servise Linhai.

Ochranné gumové manžety kĺbov

Gumené manžety kĺbov kontrolujte pravidelne v intervaloch podľa tohto návodu a servisnej knižky.

Kontrola manžiet guľových kĺbov

1. Bezpečne zdvihnite a podprite štvorkolku a demontujte predné kolesá
2. Skontrolujte manžety guľových kĺbov, či nevykazujú praskliny, trhliny alebo či nie sú natrhnuté.
3. Kývaním zo strany na stranu a hore a dole skontrolujte, či guľové kĺby nevykazujú vôľu.
4. Ak zistíte poškodenie manžiet alebo vôľu v kĺbe, dopravte štvorkolku do autorizovaného servisu.

Kontrola manžiet tyčí riadenia (vnútorné i vonkajšie / vpravo i vľavo)

1. Bezpečne zdvihnite a podprite štvorkolku a demontujte predné kolesá.
2. Skontrolujte, či manžety tyčí riadenia, nevykazujú praskliny, trhliny alebo či nie sú roztrhnuté.
3. Kývaním zo strany na stranu a hore a dole skontrolujte, či kĺby tyčí riadenia nevykazujú vôľu.
4. Ak zistíte poškodenie manžiet alebo vôľu v kĺbe, dopravte štvorkolku do autorizovaného servisu.

Kontrola manžiet hnacích poloos

1. Skontrolujte, či manžety nevykazujú praskliny, trhliny alebo či nie sú roztrhnuté.
2. Ak zistíte poškodenie manžiet, dopravte štvorkolku do autorizovaného servisu Linhai.

Palivové hadičky

Palivové hadičky nechajte v servisu vymeniť každé dva roky. Znamky starnutia nemusia byť viditeľné.

Vzduchový filter

Vzduchový filter je molitanového typu. Filter je nutné pravidelne čistiť, aby mal motor optimálny výkon a dlhú životnosť. Pokiaľ štvorkolku používate v normálnom prostredí, čistite filter v intervaloch predpísaných v tabuľke pravidelnej údržby. Pri prevádzke v prašnom, vlhkom alebo bahnitom prostredí čistite filter častejšie. Čím lepšie budete o filter starať, tým dlhšia životnosť bude váš motor mať.

UPOZORNENIE

Prevádzka štvorkolky so zaneseným vzduchovým filtrom vedie k vážnym škodám na motore.

Čistenie vzduchového filtra

1. Nastriekajte na filter čistiaci prostriedok na vzduchové filtre, napríklad MAXIMA AIR FILTER CLEANER, nechajte chvíľu pôsobiť a potom filter dôkladne umyte vo vlažnej vode. Filter nikdy neskrúčajte ani nežmýkajte, mohol by sa roztrhnúť.
2. Vypraný filter nechajte dôkladne vyschnúť do druhého dňa.
3. Na suchý filter nastriekajte olej na vzduchové filtre, napríklad Maxima FAB-1 alebo Maxima FFT a prepracujte ho rukami tak, aby farba na filtri bola všade rovnaká. Filter neskrúčajte ani nežmýkajte, mohol by sa roztrhnúť.
4. Vyčistite vnútro filtrboxu. Dbajte, aby sa do motora nedostali žiadne nečistoty.
5. Nasadte filter (Pre-filter) na nosič filtra (Core) a vložte ho späť do filtrboxu.

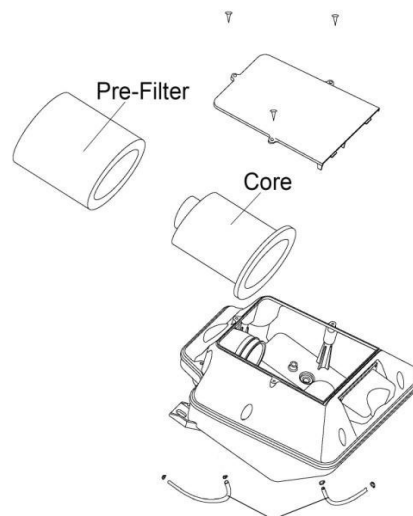

UPOZORNENIE

Poškodený vzduchový filter môže spôsobiť poškodenie motora. Do motora sa môžu dostať nečistoty a prach. Pred a po vypraní filter starostlivo prezrite, a ak je roztrhnutý, vymeňte ho za nový.

Batérie

Táto štvorkolka je vybavená bezúdržbovou batériou (MF) o kapacite 18Ah. Batéria je umiestnená pod sedadlom. Do tejto batérie nie je nutné dopĺňať destilovanú vodu. Batéria však vyžaduje pravidelnú údržbu, aby poskytovala čo najlepší výkon a maximálnu životnosť. Pri čistení, údržbe a nabíjaní batérií uzavretého typu dodržujte nižšie uvedený postup. Pred prácou si prečítajte aj pokyny výrobcu nabíjačky i samotnej batérie a postupujte podľa nich. Dodržiavajte všetky varovania a upozornenia výrobcu batérie a nabíjačky.

POZNÁMKA

Z bezúdržbových batérií neodstraňujte horný tesniaci kryt a nedolievajte do nich žiadny elektrolyt.

VAROVANIE

Pri vyberaní batérie vždy odpojte záporný (čierny) kábel ako prvý. Pri opätovnej inštalácii pripojte záporný (čierny) kábel ako posledný. Inak by mohlo dôjsť k výbuchu, vážnemu zraneniu alebo smrti.

Vybratie batérie zo stroja

1. Odstráňte pridržené pásky a zložte kryt batérie.
2. Odpojte odvodušňovaciu hadičku.
2. Odpojte najskôr čiernu svorku batérie (záporný pól), potom odpojte čiernu svorku (kladný pól).
3. Vyberte batériu zo stroja.

VAROVANIE

Pri vyberaní batérie vždy odpojte záporný kábel (čierny) ako prvý. Pri opätovnej inštalácii pripojte záporný kábel (čierny) ako posledný. Inak by mohlo dôjsť k výbuchu, vážnemu zraneniu alebo smrti.

Montáž a pripojenie batérie

VAROVANIE

Pre vylúčenie možnosti explózie vždy pripájajte najskôr červený (kladný) pól, čierny (záporný) pól ako posledný. Výbuch batérie môže spôsobiť vážne zranenie alebo smrť.

Kontakty akumulátora chráňte pred koróziou. Pokiaľ je potrebné kontakty vyčistiť, očistite ich na hrubo drôtenou kefou a potom ich ošetríte prípravkom na čistenie kontaktov, napríklad **Maxima Electrical Contact / Brake Cleaner**, potom je potrite ochranným tukom / vazelínou na kontakty.

1. Vložte batériu do držiaka.
2. Pripojte odvodušňovaciu hadičku. Presvedčte sa, že je riadne pripojená a nie je nikde pricvaknutá.
3. Nasadte kryt batérie a pripevnite pridržené pásky.
4. Najprv pripojte červenú svorku (kladný pól).
5. Ako druhú pripojte čiernu svorku (záporný pól).
6. Pripevnite batériu pásky.
7. Skontrolujte, či sú káble vedené správne a či sa nelámu.

Nabájenie batérie

■ POZNÁMKA

Pre nabíjanie batérie doporučujeme používať nabíjačku Shark CN-4000. Dobíjať je nutné každú batériu, ktorá stála viac ako dva týždne alebo ak nemá dostatočnú kapacitu.

■ POZNÁMKA

Používaním nabíjačky, ktorá nie je určená na nabíjanie bezúdržbových batérií, dôjde k nenávratnému poškodeniu a zničeniu batérie.

1. Ak nabíjate batériu priamo vo štvorkolke, uistite sa, že kľúčik zapaľovania je v polohe OFF.
2. Očistite kontakty batérie prípravkom na čistenie kontaktov, napríklad **Maxima Electrical Contact / Brake Cleaner**, potom je potrite ochranným tukom / vazelínou na kontakty.
3. Batériu nabíjajte iba v dobre vetraných priestoroch. Pred pripojením nabíjačky sa uistite, že je odpojená od siete.
4. Pripojte červenú svorku nabíjačky na kladný pól batérie, čiernu svorku k zápornému pólu.
5. Zapojte nabíjačku do siete.
6. Akonáhle je batéria nabitá, prepne sa nabíjačka automaticky do režimu udržiavacieho nabíjania.

■ POZNÁMKA

Strata kapacity batérie môže byť spôsobená nízkou vonkajšou teplotou, závadou v elektroinštalácii, koróziou kontaktov, samovybíjaním, častým štartovaním alebo častými krátkymi jazdami. Ďalšími dôvodmi pre vybíjanie batérie je tiež časté používanie navijaku, radlice, dlhšiu prevádzku v nízkych otáčkach motora, krátke výlety a veľký odber prúdu namontovaným príslušenstvom.

■ POZNÁMKA

Ak nebudete stroj používať dlhšiu dobu (1 mesiac a dlhšie), vyberte batériu, nabite ju a uskladnite na suchom a chladnom mieste. Pred opätovným namontovaním batériu nabite. Prípojné káble môže byť potrebné ohnúť, aby šiel nasadiť kryt batérie. Pred namontovaním novej batérie skontrolujte, či je plne nabitá. Batéria, ktorá nie je úplne nabitá, môže mať nižšiu životnosť.

UPOZORNĚNÍ

Tento stroj je vybavený 18Ah batérií. Táto kapacita nemusí byť dostatočná, pokiaľ sú na stroji namontované prídavné elektrické zariadenia. V prípade montáže takýchto doplnkov je nutné zväčšiť kapacitu batérie. Správnu batériu Vám poradia / poskytnú Váš autorizovaný predajca Linhai.

Zapaľovacia sviečka

Presný typ zapaľovacej sviečky je uvedený v tabuľke technických údajov. Stredový porcelánový izolátor sviečky by mal mať svetlohnedú farbu. Biela, čierna alebo tmavo hnedá farba porcelánového izolátora môže znamenať, že motor môže vyžadovať servis. Ak chcete zabrániť zanášaniam sviečky za chladného počasia, pred jazdou nechajte motor dôkladne zahriať. Nenechajte na sviečke vytvoriť vrstvu karbónu. Pred vyberaním zapaľovacej sviečky sa uistite, že priestor vo vnútri okolo sviečky je čistý, inak sa pri vyberaní zapaľovacej sviečky môže do valca dostať prach, piesok a blato. Pri montáži zapaľovacej sviečky ju utiahnite uťahovacím momentom **23 Nm**. Štandardná zapaľovacia sviečka: **NGK DPR8EA-9**.

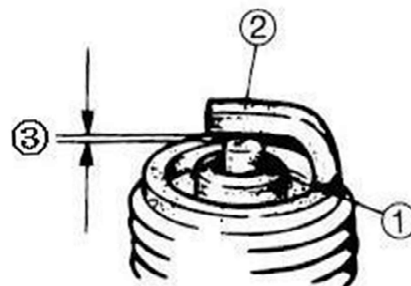

Vzdialenosť elektród (odtrh): **0,8 - 0,9 mm**.

Nastavenie vôľa lanka plynu

Vôľa lanka plynu sa nastavuje na riadidlách.

1. Povoľte poistnú maticu (**Locknut**).
2. Stiahnite gumový kryt lanka (**Boot**) a otáčajte nastavovačom (**Adjuster Sleeve**), kým páčka plynu nemá na konci vôľu **2-3 mm**.
3. Dotiahnite poistnú maticu (**Locknut**) a pretiahnite gumový kryt lanka (**Boot**) späť.

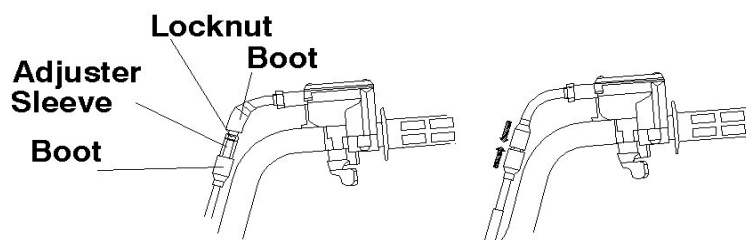

Pneumatiky

! VAROVANIE

Vždy používajte len schválenú veľkosť a typ pneumatík. Udržujte predpísaný tlak pneumatík.

Kontrola stavu pneumatík

Jazda s ojazdenými pneumatikami je veľmi nebezpečná. Pneumatika je považovaná za ojazdenú, ak je hĺbka vzorky menšia ako **4 mm**. Vymeňte pneumatiky ešte pred dosiahnutím tohto limitu.

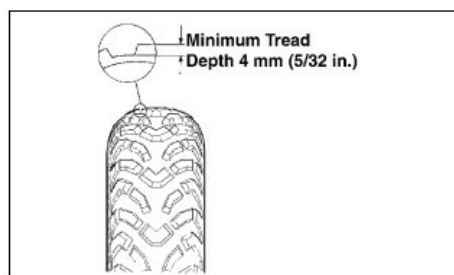

! VAROVANIE

Jazda s ojazdenými pneumatikami je nebezpečná a zvyšuje riziko nehody.

Predpísaný tlak vzduchu v pneumatikách: 45kPa = 0,45 BAR (predné i zadné)

Výmena pneumatík

Táto štvorkolka je vybavená nízkotlakovými pneumatikami bezdušového typu, kde je vzduch tesnený styčnou plochou ráfika a pätkou plášťa. Ak sa tieto plochy poškodené, môže vzduch unikať. Buďte opatrní, aby ste pri výmene pneumatiky tieto plochy nepoškodili. Preto je dôležité pri oprave alebo výmene pneumatiky používať správne náradie. Pokiaľ toto náradie a ostatné potreby pre výmenu pneumatík nemáte, nechajte si pneumatiky vymeniť v autorizovanom servise alebo v pneuservise.

UPOZORNENIE

Pneumatiku z ráfiku odražajte opatrne, aby ste nepoškodili vnútorný povrch ráfiku alebo pätku plášťa.

Opravy bezdušových pneumatík

Pichnutú pneumatiku možno opraviť opravnou sadou. Ak je však poškodenie väčšie, pneumatiku opraviť nedá a je nutné ju vymeniť. Ak idete do miest, odkiaľ by bola preprava štvorkolky náročná a servis ďaleko, dôrazne odporúčame mať so sebou kvalitnú súpravu na opravu pneumatík a príručné 12V kompresor.

Demontáž a montáž kolies

1. Vypnite motor, postavte štvorkolku na rovnú plochu a zabrzdite ju parkovacou brzdou.
2. Čiastočne povoľte matice kolesa.
3. Bezpečným heverom zdvihnite štvorkolku do vzduchu a zaistite ju proti spadnutiu.
4. Úplne vyskrutkujte matice kolesa a koleso zložte.
5. Nasadte koleso, zaskrutkujte matice a čiastočne ich utiahnite.
6. Spustite štvorkolku na zem a utiahnite matice krížom predpísaným ťahovacím momentom.

! VAROVANIE

Nedotiahnutie matíc kolies na predpísaný ťahovací moment môže byť nebezpečné. Ak nie sú matice riadne dotiahnuté, môže dôjsť k ich uvoľneniu, čo môže spôsobiť nehodu, zranenie alebo aj smrť.

Ťahovací moment kolies

Rozmer matíc (predné i zadné koleso, hliníková kolesá)	Ťahovací moment
M12 x 1.25	95 Nm (predné i zadné koleso)

■ POZNÁMKA

Všetky spoje zaistené závlačkou musia byť servírované v autorizovanom servise Linhai.

■ POZNÁMKA

Kuželové matice kolies nasadzujte kuželovou stranou smerom ku kolesu.

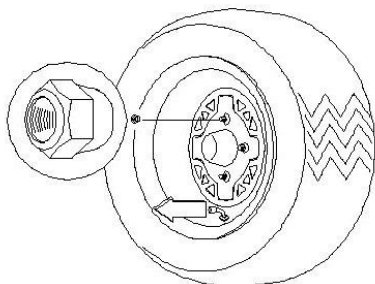

Dotiahnutie ložisiek v nábojoch predných kolies Kontrola a nastavenie vôle ložisiek predných kolies sú dôležitou súčasťou údržby. Tieto práce musia byť vykonané v autorizovanom servise Linhai.

Odklon a záklon kolies

Odklon kolies a záklon rajdového čapu nie sú nastaviteľné.

Rozbiehavosť predných kolies – kontrola

! VAROVANIE

Nepokúšajte sa sami nastavovať tyče riadenia. Nesprávna geometria prednej nápravy môže spôsobiť vážne zranenie alebo aj smrť. K nastaveniu geometrie prednej nápravy je potrebné špeciálne náradie a odborné znalosti a skúsenosti.

Odporúčaná hodnota divergencie predných kolies: **3-6 mm**

1. Zarovnajte riadidlá rovno a za pomoci napr. dlhého rovného hliníkového profilu zmerajte vzdialenosti A a B.
2. Vzdialenosť A mínus B by mala byť v rozmedzí 1,5 - 3 mm.
3. Ak nameriate inú hodnotu, kontaktujte autorizovaný servis Linhai pre nastavenie geometrie predných kolies. Pamätajte, že zlá geometria prednej nápravy môže spôsobiť zhoršenie jazdných vlastností, nehodu, vážne zranenie alebo aj smrť.

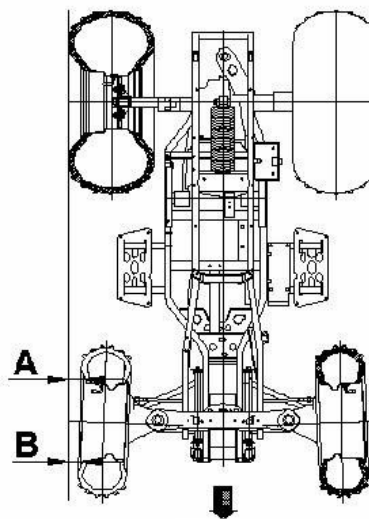

! VAROVANIE

Ak sú tyče riadenia namontované alebo nastavené nesprávne, nebudú sa správne pohybovať, môžu sa zlomiť a rozpadnúť. To môže mať za následok ťažké zranenie alebo smrť. Pre kontrolu, premazanie a opravy riadenia, tyčí riadenia a ostatných komponentov riadenia sa obráťte na autorizovaný servis Linhai.

Osvetlenie

Nastavenie sklonu svetlometov

Sklon diaľkových svetlometov je možné nastavovať hore a dole.

1. Postavte štvorkolku na rovnú plochu s prednými svetlami približne 3m od steny.
2. Zmerajte vzdialenosť od zeme k stredu svetlometu a urobte značku na stene v rovnakej výške.
3. Naštartujte motor a zapnite diaľkové svetlá.
4. Pozorujte sklon lúčov. Najintenzívnejšie časť lúča by mala byť cca 70 mm pod značkou na stene vyznačenej v kroku 2.

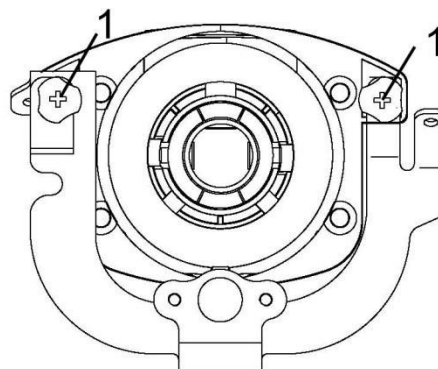

■ POZNÁMKA

Štvorkolka musí byť pri nastavovaní svetiel zaťažená hmotnosťou vodiča na sedadle.

5. Výšku svetelného lúča zvýšite otáčaním dvoch nastavovacích skrutiek ① v smere hodinových ručičiek, znížite otáčaním dvoch nastavovacích skrutiek ① proti smeru hodinových ručičiek.

Výmena žiaroviek

Prepalenú žiarovku vymeňte za novú v rovnakej hodnote.

! VAROVANIE

Nevyberajte žiarovku, pokiaľ je ešte horúca. Horúca žiarovka môže spôsobiť ťažké popáleniny.

Výmena žiarovky hlavného svetlometu:

1. Vytiahnite konektor zo zadnej časti svetlometu.
2. Otočením zadného krytu svetlometu ① proti smeru hodinových ručičiek otvorte kryt žiarovky.
3. Vymeňte chybnú žiarovku.
4. Žiarovka hlavných svetlometov: **12V 35W / 35W**.

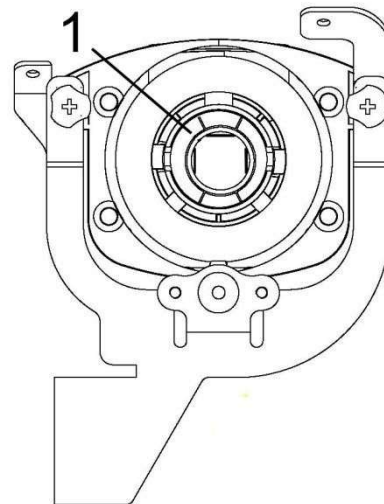

Výmena žiarovky zadného / brzdového svetla:

1. Otočte držiak žiarovky proti smeru hodinových ručičiek a vyberte ho zo svetla.
2. Otočte žiarovku proti smeru hodinových ručičiek a vyberte ju z držiaka.
3. Novú žiarovku zatlačte do držiaka a otočte ju v smere hodinových ručičiek.
4. Vložte držiak žiarovky do svetla a otočte ho v smere hodinových ručičiek.

Výmena žiarovky smeroviek:

1. Zložte kryt.
2. Odpojte smerovky od káblov, stlačte poistné zúbky a vyberte žiarovku.
3. Nasadte novú žiarovku a namontujte kryt späť.

V - Ostatné dôležité

Preprava štvorkolky

Odporúčame prepravovať štvorkolku v normálnej jazdnej polohe (tj. na všetkých štyroch kolesách) a pri preprave dodržiavať tento postup:

1. Zarádte polohu Parking a zabrzdite parkovaciu brzdu.
2. Pripútajte štvorkolku kvalitnými popruhmi.

■ POZNÁMKA

Popruhy bežnej kvality neodporúčame používať, pretože môžu pod zaťažením poškodiť.

UPOZORNENIE

Upínacie popruhy v blízkosti štvorkolky vedzte tak, aby nespôsobili poškodenie štvorkolky.

UPOZORNENIE

Pri preprave musí byť štvorkolka zabrzdená parkovacou brzdou, musí byť zaradená poloha Parking a štvorkolka musí byť dobre zabezpečená proti pohybu.

Uložení štvorkolky

UPOZORNENIE

Pred uložením musí byť štvorkolka pripravená tak, aby sa zabránilo korózii a poškodeniu komponentov.

1. Očistite sedadlo (zhora i zdola) vlhkou handričkou a nechajte ho vyschnúť.
2. Dôkladne štvorkolku umyte od špiny, oleja, trávy a ďalších nečistôt. Zabráňte, aby sa voda dostala do motora alebo čističa vzduchu. Nechajte štvorkolku dôkladne uschnúť.
3. Nádrž buď úplne vypustite, alebo ju naopak celú naplňte benzínom. Odporúčame naplniť ju stooktanovým benzínom, napríklad Benzina vervou 100. Tento benzín totiž neobsahuje biozložku, ktorá sa u 95 oktánových benzínov po čase oddelí z benzínu, klesne ku spodku nádrže a na jar môže výrazne zhoršovať alebo aj znemožniť štartovanie.
4. Skontrolujte a doplňte prevádzkové kvapaliny, premažte všetky mazacie miesta a všetky bovdeny.
5. Vyčistite vzduchový filter, vnútorný povrch filtrboxu a vypustite kontrolné hadičku.
6. Dotiahnite všetky matice, svorníky a skrutky. Dôležité skrutky dotiahnite na predpísaný moment.
7. Naplňte chladiaci systém nemrznúcou zmesou namiešanú v predpísanom pomere.
8. Odpojte batériu (záporný pól ako prvý), vyberte ju, nabite a uložte na čistom, suchom mieste.
9. Nahustite pneumatiky na predpísaný tlak, a po dobu uložení štvorkolku bezpečne zdvihnite do vzduchu, aby sa kolesá nedotýkala zeme. Zdvihnutou štvorkolku zaistite.
10. Zakryte otvor výfuku zátkou alebo čistou handrou.
11. Štvorkolku uskladnite na suchom mieste krytom pred nečasom. Prikryte ju plachtou z priedušného materiálu, nepriedušná plachta neumožňuje ventiláciu a podporuje vznik korózie.

■ POZNÁMKA

Batériu skladujte iba plne nabitú alebo na udržiavacej nabíjačke (viď kapitola Batérie).

Príprava pred sezónou

Správna príprava štvorkolky pred sezónou Vám zabezpečí veľa kilometrov bezproblémové jazdy.

1. Štvorkolku dôkladne vyčistite.
2. Očistite motor. Odstráňte zátku z výfuku.
3. Skontrolujte, či žiadny bovden alebo kábel nejaví známky opotrebenia alebo odmotania.
Poškodené bovdeny a káble vymeňte.
4. Vymeňte motorový / prevodový olej a olejový filter.
5. Skontrolujte množstvo chladiacej kvapaliny a podľa potreby doplňte správne namiešanú chladiacu kvapalinu.
6. Nabite a namontujte batériu. Zapojte kladný pól ako prvý.

UPOZORNENIE

Pred montážou batérie sa presvedčte, že je zapalovanie vypnuté.

7. Skontrolujte brzdový systém (množstvo brzdovej kvapaliny, brzdové doštičky atď.), ovládacie prvky, svetlomety, zadné a brzdové svetlo, osvetlenie ŠPZ, predné a zadné smerovky. Nastavte hlavné svetlomety.
8. Skontrolujte a upravte správny tlak v pneumatikách.
9. Dotiahnite všetky matice, svorníky a skrutky. Dôležité skrutky dotiahnite podľa špecifikácií.
10. Uistite sa, že sa riadenie pohybuje voľne a nikde neviazne.
11. Skontrolujte zapalovaciu sviečku. Podľa potreby ju vyčistite alebo vymeňte.
12. Motor naštartujte podľa pokynov v tomto návode.

Predchádzanie problémom

Predchádzanie problémom s variátorom

Možná príčina	Riešenie
Nakladanie štvorkolky do dodávky alebo na prives so zaradenou rýchlosťou H	Pri nakladaní štvorkolky zaradte redukovaný prevod L, aby ste predišli páleniu remeňa variátora.
Rozjazd do prudkého svahu	Pri rozjazde do prudkého svahu zaradte redukovaný prevod (L) alebo zosadnite zo štvorkolky (potom čo ste najskôr použili parkovaciu brzdu), a vykonajte K-zákrutu, podľa pokynov v tomto návode.
Jazda v nízkych otáčkach alebo malou rýchlosťou (približne 5-12km/h)	Jazdite vyššou rýchlosťou alebo zaradte redukovaný prevod L. Použitie nižšieho prevodového stupňa je vysoko odporúčané pre zníženie prevádzkovej teploty variátora a pre vyššiu životnosť komponentov.
Nedostatočné zahriatie štvorkolky pri nízkych teplotách	So zaradeným neutrálom zahrievajte motor aspoň 5 min. 5-7 krát vytočte motor na cca. 1/8 plynu v krátkych dávkach. Remeň variátora teplom trochu povolí a stane sa pružnejší. Znížite tak riziko spálenia remeňa.
Pomalé a váhavé pridávanie otáčok a tým prílišné preklzávanie remeňa.	Rýchle a efektívne pridanie plynu pre rýchle zopnutie remení variátora.
Ťahanie / vlečenie pri nízkych otáčkach / v malých rýchlostiach.	Používajte iba redukovanú rýchlosť L.

Zapadnutie v bahne alebo snehu.	Zaradíte redukovaný prevod a rýchlo a agresívne pridajte plyn, aby sa variátor zopol čo najrýchlejšie. VAROVANIE: Nadmerné pridanie plynu môže spôsobiť stratu kontroly a prevráteniu štvorkolky.
Vychádzanie na veľké prekážky zo zastavenia.	Zaradíte redukovaný prevod a rýchlo a agresívne pridajte plyn, aby sa variátor zopol čo najrýchlejšie. VAROVANIE: Nadmerné pridanie plynu môže spôsobiť stratu kontroly a prevráteniu štvorkolky.

Predchádzanie problémom s batériou

Možná príčina	Riešenie
Dlhé štartovanie motoru	Pozri kapitoly o štartovanie motora v tomto návode. Kontrola sacieho systému / zapaľovania / kompresie / palivového systému.
Ponechanie hlavného kľúča v polohe ON po zastavení motora	Pri parkovaní štvorkolky vypnite zapaľovanie.
Nechanie rozsvietených svetiel	Pri dlhšom stáťí štvorkolky vypnite svetlá.

UPOZORNENIE

Táto štvorkolka je vybavená elektronickým vstrekaním paliva EFI a elektrickým štartovaním. Ak napätie batérie klesne pod 12V, motor nejde naštartovať.

Technické špecifikácie M570T3b / E4

Rozmery, hmotnosti a náplne		
Nádrž		14,5L
Objem motorového oleje		2,2L
Svetlá výška		249 mm
Výška (celková)		1378 mm
Dĺžka (celková)		2365 mm
Šírka (celková)		1199 mm
Výška sedla		900 mm
Rozvor		1455mm
Pohotovostná hmotnosť (vr. náplní)		385 kg T3b / 383 kg E5
Nosnosť - predný nosič		10 kg
Nosnosť – zadný nosič		20 kg
Užitočné zaťaženie (vodič + náklad)		170 kg
Zvislé zaťaženie gule		10 kg
Ťažná hmotnosť (nebrzdený príves)		203 kg
Hnací systém		
Prevodovka		Automatická CVT L/H/N/R/P
Pneumatiky (predné)		25 x 8 - 12 40L
Pneumatiky (zadné)		25 x 10 - 12 50L
Tlaku vzduchu v pneumatikách (P/Z)		48kPa/48kPa
Brzdy		
Prevádzková brzda	predná / zadná	hydraulická kotúčová
Parkovacia brzda		mechanická, na zadníekolesá
Motor		
Usporiadanie		štvordobý jednovalec, SOHC
Typ		LH191MR
Vrtanie x zdvih		91 x 76,8 mm
Zdvihový objem		499,5 ccm
Štartovanie		elektrické
Chladenie		kvapalinové
Mazanie		s mokrou olejovou skriňou
Zapaľovanie		CDI
Zapaľovacia sviečka		DPR8EA-9 (NGK)
Elektrický systém		
Akumulátor		12V 18Ah
Hlavné svetlomety		35W/35W
Zadné / brzdivé svetlo		LED
Predné ukazovatele smeru		LED
Zadné ukazovatele smeru		LED
Obrysové svetlo		12V 5W

Upozornenie: Špecifikácie sa môžu meniť bez predchádzajúceho upozornenia.

Maximálne užitočné zaťaženie - hmotnosť štvorkolky s plnou palivovou nádržou (vrátane vodiča), odpočítaná od maximálnej technicky prípustnej hmotnosti uvedenej výrobcom.

Zvislé zaťaženie guľa - zvislá hmotnosť, ktorou príves pôsobí na guľu

Zvislé zaťaženie gule a náklad na zadnom nosiči - celková zvislá hmotnosť na guľu + hmotnosť nákladu na zadnom nosiči

Hmotnosť prívesu - celková hmotnosť prívesu (hmotnosť prívesu + nákladu na prívese).

Maximálne užitočné zaťaženie - výrobcom daný hmotnostný limit, hmotnosť vodiča, spolujazdca, namontovaného príslušenstva, nákladu na oboch nosičoch a hmotnosti prívesu. Je uvedený v technickom preukaze štvorkolky.

Číslo VIN - záznam identifikačných čísel

Štvorkolky Linhai sú opatrené dvoma identifikačnými číslami: identifikačným číslom vozidla (VIN) a výrobným číslom motora. Poznačte si číslo VIN do nižšie vyhradeného poľa. Obe čísla sú dôležité pre identifikáciu Vášho stroja pri registrácii, uzatváraní poistenia alebo pri objednávaní náhradných dielov. Tieto čísla sú nevyhnutné aj pre identifikáciu a vyhľadanie Vašej štvorkolky v prípade odcudzenia.

T3b:LL8RET4W?????????

T3a:LL8RET5W?????????

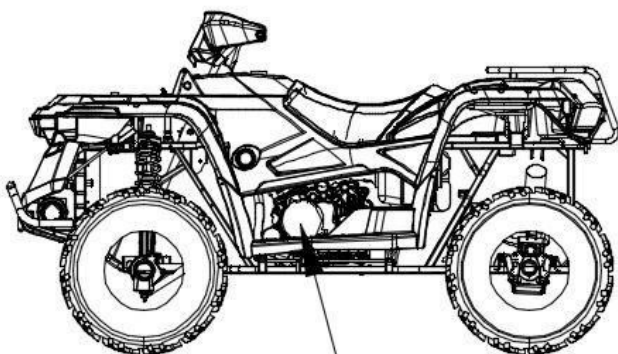
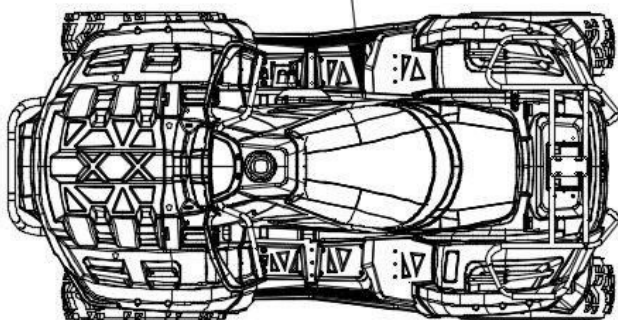

T3b:LH191MR-B

T3a:LH191MR-A

☆□□□□□☆

1. Číslo VIN je vyrazené na spodnej strane pravej rámovej trubky
2. Výrobné číslo motora je vyrazené vľavo vzadu na motore

Kľúč zapalovania

Vyberte rezervný kľúčik zo zväzku a uschovajte ho na bezpečnom mieste. Duplikát kľúča je možné z polotovaru zhotoviť iba vyfrézovaním rovnakých zubkov ako originálny kľúč. Číslo kľúča je vyrazené na kľúči. Poznačte si ho pre prípad potreby nového kľúča.

1. Číslo VIN:

2. Výrobné číslo motora:

3. Číslo kľúču:

Oficiálny dovozca:



ASP Group s.r.o.

Staroplzenecká 290
326 00 Letkov

Tel: +420 378 21 21 21

info@aspgroup.cz

www.aspgroup.cz

Spoločnosť ASP Group s.r.o. si vyhradzuje právo na prípadné technické zmeny konštrukcie a dizajnu bez predchádzajúceho upozornenia. Pri prípadných nejasnostiach sa prosím obráťte na Vášho predajcu alebo priamo na ASP Group

© Copyright 2020 ASP Group s.r.o.

Táto publikácia nesmie byť v súlade so zákonom č. 618/2003 Zb. o autorskom práve a právach súvisiacich s autorským právom (autorský zákon) a ďalšími príslušnými právnymi predpismi kopírovaná, reprodukováaná, uložená v systémoch spracovania dát alebo prenášaná elektronickými, mechanickými, fotografickými alebo inými prostriedkami, prepísaná, preložená, upravovaná, skrátená alebo rozšírená bez predchádzajúceho písomného súhlasu firmy ASP Group s.r.o. To isté platí pre časti tejto príručky a ich použitie v iných publikáciách.