



Oficiálny dovozca: ASP Group s.r.o.

Návod na montáž vyhrievaných rukovätí pre motocykle

Heat Demon 210019MT, 210019RR

K montáži budete potrebovať:

- Vrtáčku s vrtákmi $\varnothing 20$ a $\varnothing 12$ mm
- Lepidlo na rukoväťe s teplotou do 120°C (ak je potreba)

Montáž vykurovacích telies

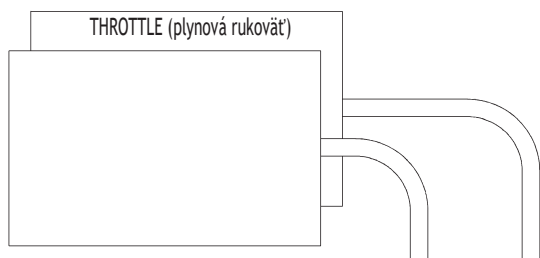

1. Stiahnite stávajúce rukoväťe.
2. Nečistoty a zvyšky masťnôt očistite na oboch koncoch riadiel a z plastovej rukoväťe plynu.
- Poznámka:** Uistite sa, že ste z plastovej rukoväťe plynu úplne odstránili prípadné rebrovanie.
3. Ak sú na motocykle namontované hliníkové riadidlá, nasadte na ľavú stranu riadiel (u spojky) veľký kus teplotom zmenšované fólie.
4. Vyhrievacie teliesko označené "THROTTLE" nalepte na plastovú rukoväť plynu tak, aby vývody drôtov smerovali dopredu. Druhé vyhrievanie nalepte na opačnú (spojkovú) stranu riadiel.
- Poznámka:** U plynovej rukoväťe nechajte dostatočnú vôľu káblov nutnú pre otáčanie rukoväťe.
5. Nasuňte rukoväťe na vyhrievacie telieska. Ak je to potrebné, pred ich nasunutím naneste tenkú vrstvu lepidla na vnútornú stranu rukovätí.

Montáž prepínača

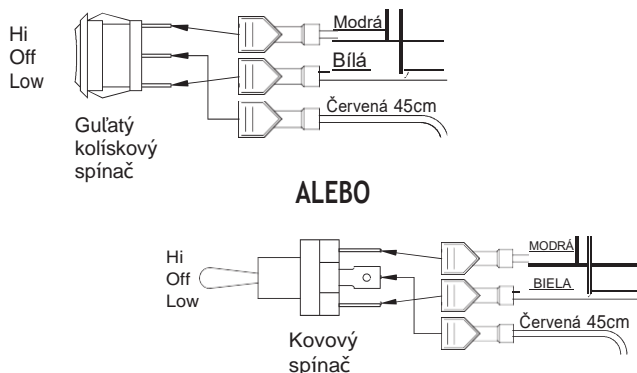

1. Odpojte prívody batérie.
2. Na zvolenom mieste vyvrtajte otvor $\varnothing 20$ mm pre guľatý kolískový prepínač alebo $\varnothing 12$ mm pre kovový spínač.
3. Káble z rukovätí vedte pozdĺž riadiel a zapáskujte ich.
4. Pripojte samice krimpovacích konektorov k modrým a bielym káblom.
5. Pripojte káble k prepínaču podľa obrázku a potom prepínač navaknite do otvoru. Kovový prepínač: Maticu a páčku HI/Low odskrutkujte od prepínača. Vložte prepínač do otvoru $\varnothing 12$ mm a potom naskrutkujte páčku a maticu späť.
- Poznámka:** Gulatý kolískový prepínač je vhodné umiestniť HIGH/LOW v zvislej polohe, aby mohla voda zvnútra ľahko vytekať.

Elektrické zapojenie

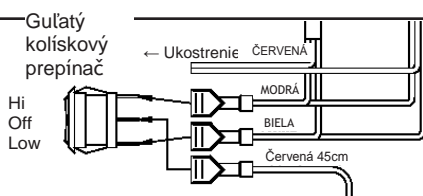

1. Červený 45 cm kábel pripojte k 12V napájacímu káblu, ktorý je po zapnutí kľúču pod prúdom.
2. Červené káble od vyhrievacích teliesok pripojte na ukostrený kábel.
- Poznámka:** Neuzemňujte elektrický systém na rám stroja.
3. Opäť pripojte prívodný káblu akumulátoru. Po naštartovaní a zapnutí vyhrievania by ste mali začať cca do 5-10 minút pociťovať teplo.



Oficiálny dovozca:

ASP Group s.r.o.
Staroplnzeňská 290
326 00, Letkov
+420 378 21 21 21

info@aspgroup.cz
www.aspgroup.cz

Kód návodu: 909223_B
Rok vydania: 2022