



Oficiální dovozce: ASP Group s.r.o.

Návod na montáž vyhřívaných rukojetí pro motocykly

Heat Demon 210019MT, 210019RR

K montáži budete potřebovat:

- Vrtačku s vrtáky $\varnothing 20$ a $\varnothing 12$ mm
- Lepidlo na rukojeti s teplotou do 120°C (je-li potřeba)

Montáž topných tělísek

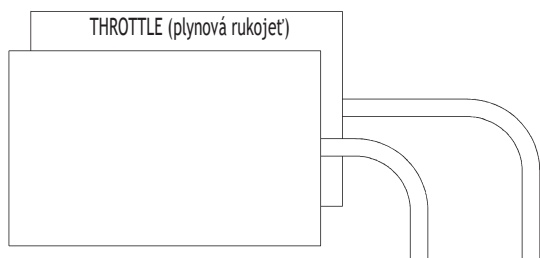

1. Stáhněte stávající rukojeti.
2. Očistěte nečistoty a zbytky mastnot na obou koncích řídítek a z plastové rukojeti plynu.
Poznámka: Ujistěte se, že jste z plastové rukojeti plynu zcela odstranili případné žebrovaní.
3. Pokud jsou na motocyklu namontována hliníková řídítka, nasadte na levou stranu řídítek (u spojky) velký kus teplem smrštitelné fólie.
4. Nalepte topné tělísko označené "THROTTLE" na plastovou rukojeť plynu tak, aby vývody drátů směřovaly dopředu. Druhé vyhřívání nalepte na opačnou (spojkovou) stranu řídítek.
Poznámka: U plynové rukojeti nechte dostatečnou vůli kabelů nutnou pro otáčení rukojeti.
5. Nasuňte rukojeti na topná tělíska. V případě potřeby naneste na vnitřní stranu rukojeti před jejich nasunutím tenkou vrstvu lepidla na rukojeti.

Montáž přepínače

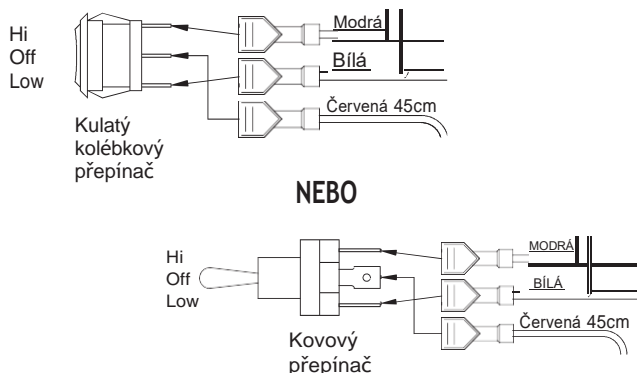

1. Odpojte přívody baterie.
2. Na zvoleném místě vyvrtejte otvor $\varnothing 20$ mm pro kulatý kolébkový přepínač nebo $\varnothing 12$ mm pro kovový přepínač.
3. Veďte kabely z rukojetí podél řídítek a zapáskujte je.
4. Připojte samice krimpovacích konektorů k modrým a bílým kabelům.
5. Připojte kabely k přepínači podle obrázku a poté přepínač nacvakněte do otvoru. Kovový přepínač: Odšroubujte matici a páčku HI/Low od přepínače. Vložte přepínač do otvoru $\varnothing 12$ mm a poté našroubujte páčku a matici zpět.
Poznámka: Je vhodné umístit kulatý kolébkový přepínač HIGH/LOW ve svislé poloze, aby voda zevnitř mohla snadno vytékat.

Elektrické zapojení

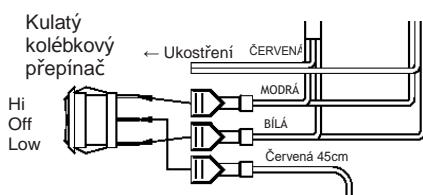

1. Připojte červený 45 cm kabel k 12V napájecímu kabelu, který je pod proudem po zapnutí klíčku.
2. Červené kabely od topných tělísek připojte na ukostřený kabel.
Poznámka: Neuzemňujte elektrický systém na rám stroje.
3. Opět připojte přívodní kabel akumulátoru. Po nastartování a zapnutí vyhřívání byste měli cca do 5-10 minut začít pociťovat teplo.



Oficiální dovozce:

ASP Group s.r.o.
Staroplnzenecká 290
326 00, Letkov
+420 378 21 21 21

info@aspgroup.cz
www.aspgroup.cz

Kód návodu: 909223_B
Rok vydání: 2022