



MONTÁŽNÍ NÁVOD

Hliníkové kryty podvozku SHARK

Pro čtyřkolky: **TGB Blade 1000i LT (EX)**

TGB Blade 1000i LT EPS (LX)



Kompletní sada hliníkových krytů podvozku SHARK

Děkujeme Vám za zakoupení sady krytů podvozku SHARK Accessories. Kryty podvozku SHARK jsou přesně navrženy a vyrobené pro konkrétní model, a proto je jejich montáž bezproblémová, bez nutnosti vrtání a dalších úprav. Před zahájením montáže si prosím přečtete celý tento návod.

Tento návod se vztahuje pouze ke konkrétnímu modelu čtyřkolky a nemusí se tudíž zcela shodovat s kryty podvozku SHARK určenými pro jiné modely čtyřkolek. Pokud by vám přesto při montáži bylo něco nejasné, neváhejte kontaktovat vašeho regionálního prodejce telefonicky nebo e-mailem, případně distributora prostřednictvím kontaktních informací uvedených na konci tohoto návodu.

Spojovací materiál

Podvozkové kryty SHARK jsou dodávány včetně veškerého potřebného spojovacího materiálu (není-li uvedeno jinak). Šrouby, matice a podložky potřebné k montáži jsou rozdělené podle jednotlivých krytů. Doporučujeme postupovat přesně podle návodu a rozbalovat spojovací materiál vždy jen pro právě montovaný kryt. Vyvarujete se tak záměny a smíchání spojovacích dílů. Pokud se vám spojovací materiál přeče jen smíchá, například při demontáži a opětovné montáži krytů, můžete jej opětovně roztřídit podle obrázku: PŘEHLED SPOJOVACÍHO MATERIÁLU.

Poznámka:

Všechny demontované šrouby – kromě šroubů (21) viz obr. č. 3 – je nutno nahradit šrouby z příbalu. Šrouby (21) nejsou součástí dodávky, tyto šrouby uchovejte pro opětovnou montáž (viz obr. č. 4).

Potřebné nářadí

K montáži budete potřebovat nástrčné klíče 10 a 14 mm a inbusový klíč 4.

Užitečné tipy pro montáž

- šrouby utahujte nejdříve pouze rukou, abyste mohli kryt přesně usadit. Teprve pak je utáhněte napevno.
- neutahujte šrouby krytů přespříliš, abyste nestrhнули nebo nepoškodili závity. Pokud by k tomu přeče jen došlo, nejjednodušší způsob opravy je použití samořezných šroubů M6 x 16.

DEMONTÁŽ PŮVODNÍCH PLASTOVÝCH KRYTŮ

1. Demontujte původní plastové kryty podvozku a předních i zadních A-ramen. Z obou nášlapů vyšroubujte čtyři vnější šrouby (16) - viz. obr. 1. Plastový kryt (A) pod předním nárazníkem nesundávejte, ponechte jej na svém místě (obr. 2).
2. Demontujte kryt (B) mezi předními rameny odstraněním dvou označených šroubů (obr. 2).

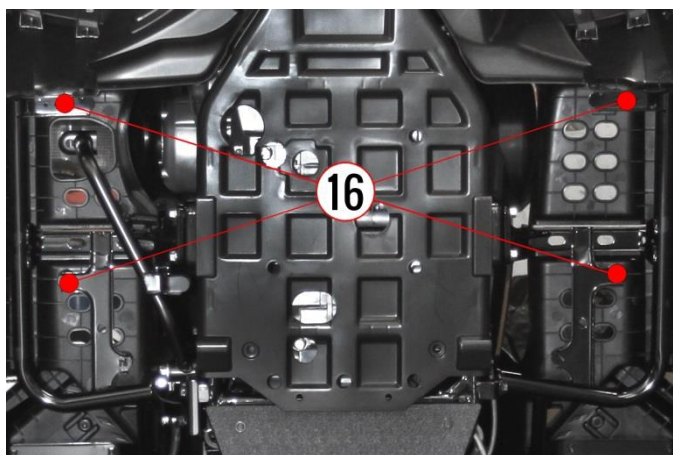

Obr. 1

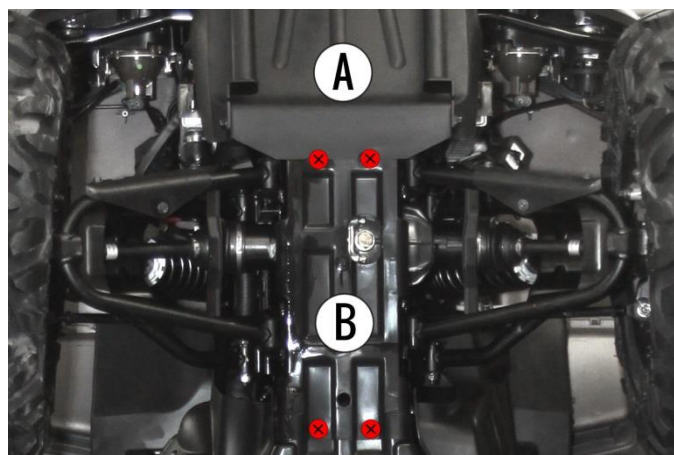

Obr. 2

PŘEHLED SPOJOVACÍHO MATERIÁLU

1



2

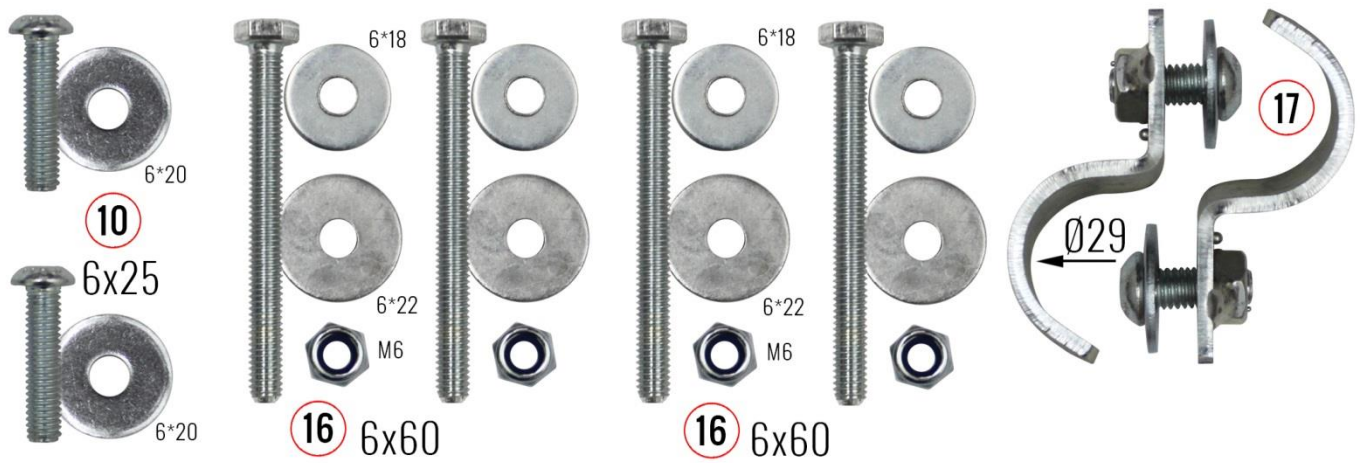

3



4

5



6

7

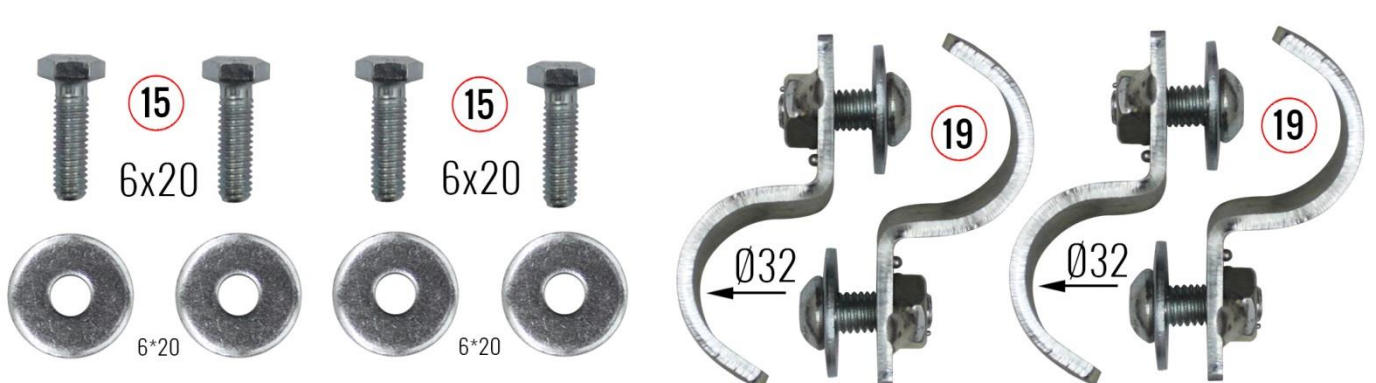

MONTÁŽ KRYTŮ

Nejjednodušeji se podvozkové kryty montují, když čtyřkolku postavíte na zadní část, jako na obrázku 3.

VAROVÁNÍ

ČTYŘKOLKU JE V TÉTO POLOZE NUTNO BEZPEČNĚ ZAJISTIT PROTI PÁDU!

Při montáži doporučujeme používat ochranné rukavice, aby nedošlo k poranění o případnou ostrou hranu krytu.

Poznámka: Při montáži doporučujeme využívat obr. 3 - UMÍSTĚNÍ ŠROUBŮ A KRYTŮ, podle kterého snadno zjistíte umístění jednotlivých šroubů, podložek, matic a držáků.

Poznámka: Číselné označení spojovacích dílů je pouze referenční a nesouvisí s pořadím montáže!

POSTUP MONTÁŽE

1. Zadní kryt [1]. Nasaďte zadní kryt na příslušné závitové otvory a přišroubujte jej šrouby (12) a (13) s navlečenými podložkami 6x20. Před utažením šroubů usadte kryt přesně na střed a teprve pak šrouby dotáhněte.

2. Střední kryt [2]. Na šrouby (16) nasaďte podložky 6x18 a vložte je shora do příslušných otvorů v nášlapěch tak, aby podložky byly z horní strany nášlapů. Na střední kryt [2] nejdříve volně (na 2-3 závitů) našroubujte držáky (17), které kryt uchycují k rámu čtyřkolky a pak nasaďte kryt [2] na šrouby vyčnívající z nášlapů. Na šrouby navlékněte podložky 6x22 a našroubujte dodané matice M6 (nedotahujte je na pevno). Našroubujte, a zatím jen rukou utáhněte šrouby (10). Hranatými otvory v krytu [2] nasaďte držáky (17) na rám (obr. 5) a šrouby poněkud více dotáhněte, aby držáky nevypadly. Kryt usadte do správné polohy a dotáhněte všechny šrouby a matice.

Poznámka: Otvory pro šrouby (10) jsou společné pro kryty [2] a [3], proto je zatím ponechte volné. Kryty [1] a [2] se částečně překrývají, kryt [2] musí být umístěný nad krytem [1].

3. Přední kryt [3]. Na kryt nejdříve volně (na 2-3 závitů) našroubujte držáky (17), které uchycují kryt k rámu čtyřkolky. Nasaďte kryt i s držáky na příčnou trubku nárazníku a rukou je dotáhněte, aby držáky nevypadly (orientace držáků viz obr. 3). Našroubujte šrouby (10) a (11), které jsou společné s krytem [2], tak že kryt [3] musí být umístěný nad krytem [2]. Vyšroubujte šrouby (21), na volné díry přiložte černé držáky (22) uchycené ke krytu šrouby (20)(obr. 4) a šrouby (21) opět našroubujte zpět. Usadte kryt přesně na střed a dotáhněte všechny šrouby.

4. Pokud budete montovat **kryty předních A-ramen [4] a [5]**, namontujte nejdříve držáky (18), viz obr. 3. Šrouby opět nedotahujte, aby držáky šly nasadit na trubku ramene (obr. 6). Nasaďte kryt na otvory a přišroubujte je šrouby (10) a (14) s podložkami 6x20. Utáhněte šrouby zatím jen rukou, seřídte polohu krytu a při dotahování na pevno neustále kontrolujte, zda jsou kryty vzhledem k A-ramenům kolmo. Stočte přední kola do pravé i levé strany až na doraz a ujistěte se, že v žádné poloze nedochází ke kontaktu krytu s kolem. Pokud ano, povolte kryt a seřídte jej do správné polohy. Zkontrolujte, zda je mezi předním krytem [3] a právě montovaným krytem A-ramene dostatečná mezera, aby při propružení kola nedocházelo ke kontaktu obou krytů.

5. Pokud budete montovat **kryty zadních A-ramen [6] a [7]**, namontujte nejdříve držáky (19), viz obr. 3. Šrouby zatím nedotahujte, aby držáky šly nasadit na trubku ramene (obr. 5). Nasaďte kryt na otvory, nasaďte a rukou dotáhněte držáky (19), aby nevypadly, a našroubujte šrouby (15) s podložkami 6x20. Utáhněte šrouby zatím jen rukou, seřídte polohu krytu a při dotahování na pevno neustále kontrolujte, zda jsou kryty vzhledem k A-ramenům kolmo. Zkontrolujte, zda je mezi zadním krytem [1] a právě montovaným krytem A-ramene dostatečná mezera, aby při propružení kola nedocházelo ke kontaktu obou krytů. Ujistěte se, že nedochází ke kontaktu krytu s kolem.

Poznámka:

Držáky (18) a (19) krytů A-ramen je díky dostatečnému prostoru pro ruce možné instalovat až po přiložení krytu na A-rameno. Kryty nejdříve přichyťte šrouby (10) a (14) (přední A-ramena), resp. šrouby (15) (zadní A-ramena).

Držák bez šroubu z druhé strany krytu nasaďte na rameno (orientace držáků viz obr. 3), posuňte závit proti otvoru a uchyťte šroub držáku, viz obr. 6 a 7. Při usazování a dotahování krytu postupujte podle bodu 4. resp. 5.

Obr. 3 - UMÍSTĚNÍ ŠROUBŮ A KRYTŮ

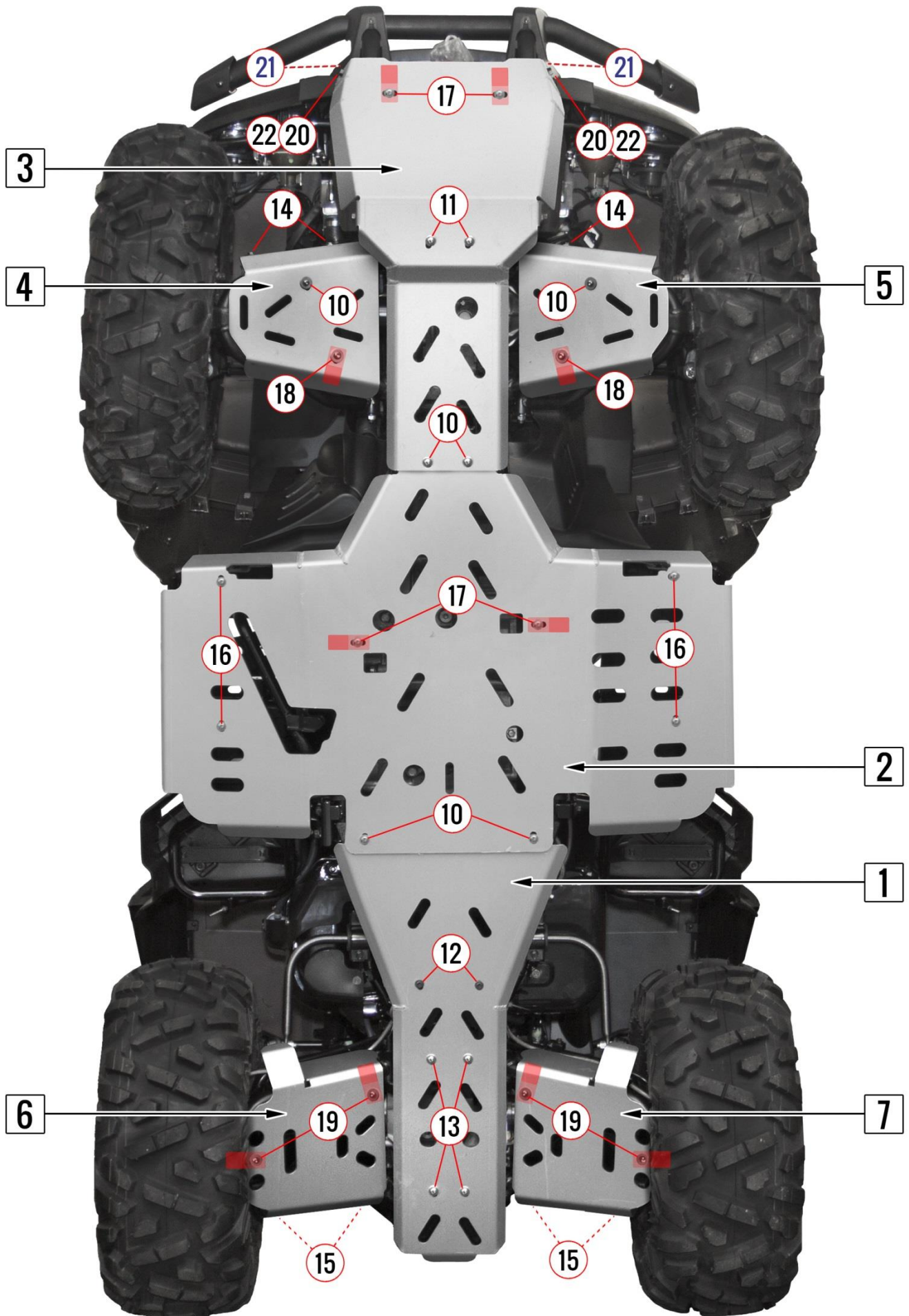

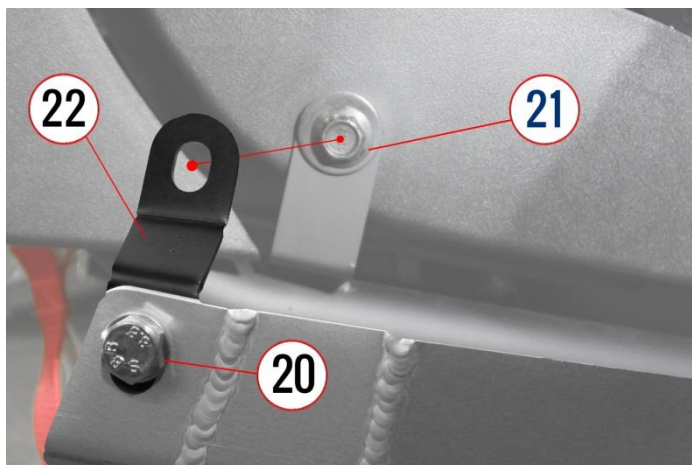

Obr. 4
Uchycení předního krytu [3] k přednímu nárazníku.

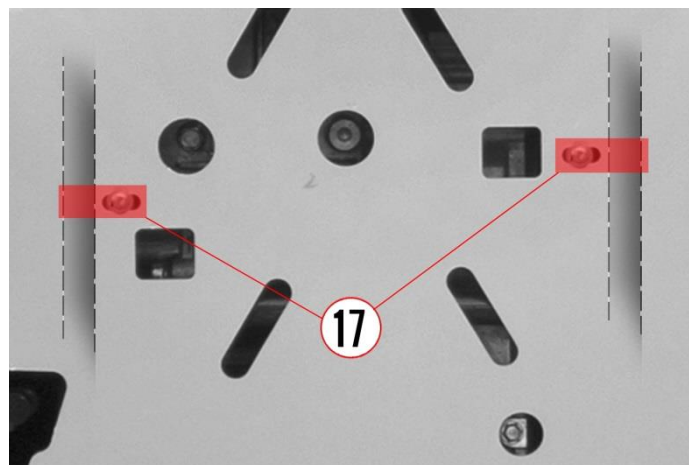

Obr. 5
Umístění a orientace držáků (17) na středním krytu [2].

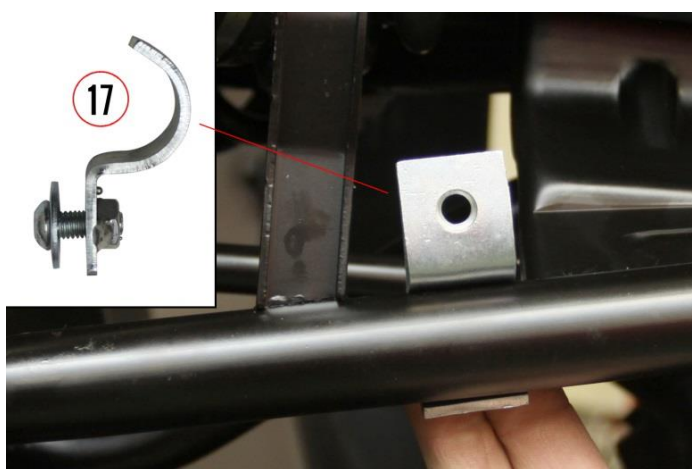

Obr. 6
Umístění držáku (17) na trubce předního A-ramene.

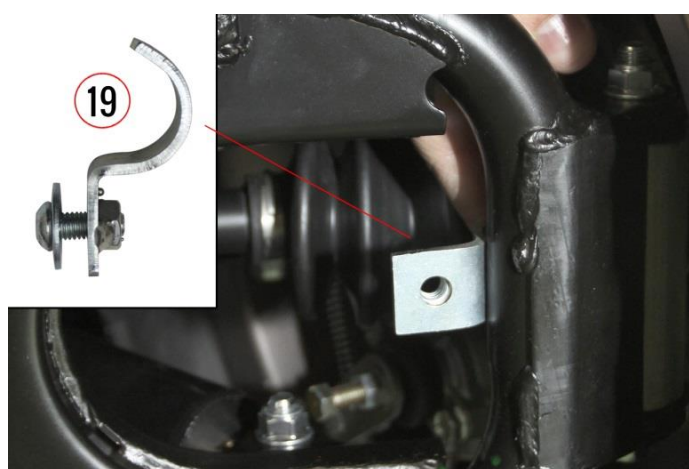

Obr. 7
Umístění držáku (19) na zadním A-rameni.

Společnost ASP Group s.r.o. si vyhrazuje právo na případné technické změny konstrukce a designu bez předchozího upozornění. Při nejasnostech se prosím obraťte na vašeho prodávajícího dealera nebo na společnost ASP Group s.r.o.

ASP Group s.r.o.
Staroplzenecká 290, 326 00, Letkov
Česká republika
Tel.: +420 378 21 21 21
E-mail: info@aspgroup.cz
Web: www.aspgroup.cz

